



Sistemi Solari Di Qualita

SOLAR SYSTEMS MANUFACTURER

Soluzioni Energetiche green

RISCALDAMENTO, RAFFREDDAMENTO, E ACQUA CALDA SANITARIA



www.sole.gr
www.tuvstar-solar.com



بلدية دبي
DUBAI MUNICIPALITY



Ogni scaldacqua solare installato è una piccola vittoria per il pianeta

*meno combustibile bruciato, più energia dal
sole.*



CONTENUTI

PRESENTAZIONE AZIENDALE	3
CERTIFICATI	5
VISIONE AMBIENTALE	6
SCALDACQUA SOLARI A TERMOSIFONE - SPECIFICHE	
KIT X-TREME	9
KIT SUPERSOL	13
KIT EUROSTAR ECO	17
SUNRAY PLUG N' PLAY	25
COLLETTORI - SPECIFICHE	
X-TREME 3m ²	31
SUPERSOL	33
EUROSTAR ECO	35
SISTEMI A CIRCOLAZIONE FORZATA - SPECIFICHE	
FCK BL (BL-0, BL-1, BL-2)	39
FCK HP (HP1, HP2)	45
FCK HPT ALL IN ONE (HPT0, HPT1)	47
SERBATOI D'ACQUA A BASAMENTO - SPECIFICHE	
BL	49
HP	57
HPT	61
SERBATOI DI ACCUMULO BF 60LT TO 300LT	67
SERBATOI DI ACCUMULO BF 500LT TO 3000LT	71
POMPE DI CALORE SOLE	
POMPE DI CALORE RESIDENZIALI	75
COLLETTORI D'ARIA	
AIRSOL	81
ELENCO PROGETTI	85
PARTECIPAZIONE A FIERE	91



SOLE S.A.

EST. 1974

Sole S.A. è stata la prima azienda greca impegnata nel settore delle fonti di energia rinnovabili. Dalla sua fondazione nel 1974, fino ad oggi, mantiene la leadership nel mercato europeo degli scaldacqua solari, esportando il 75% della sua produzione in tutto il mondo. Sole produce collettori solari termici, scaldacqua solari a termosifone, scaldacqua solari compatti e realizza progetti per la produzione di acqua calda sanitaria o di processo, il riscaldamento degli ambienti, il riscaldamento delle piscine e la climatizzazione solare.

La filosofia e l'obiettivo principale su cui è stata fondata e si è sviluppata SOLE erano la produzione di scaldacqua solari, bollitori per l'acqua calda e pannelli solari di qualità e ad alta tecnologia, puntando alla massima soddisfazione del cliente finale.

Per questo motivo, l'azienda dispone di un reparto di ricerca e sviluppo specializzato che migliora e sviluppa costantemente la qualità dei prodotti SOLE.

Tutti gli scaldacqua solari, i serbatoi e i pannelli solari sono prodotti secondo il sistema di gestione della qualità ISO 9001:2015 e sono stati certificati per affidabilità e prestazioni con il certificato Solar Key Mark dagli enti CERTIF (Portogallo), CSTB (Francia) e TUV (Germania), SRCC (USA), EKEFEDIMOKRITOS e INTA (Spagna). La tecnologia innovativa applicata da SOLE è il risultato della lunga esperienza del personale e di un'amministrazione responsabile dell'azienda.

DISTINTI SALUTI

SOLE S.A.

Ufficio SOLE Italia
Via Mattine, 65
Agropoli (SA)
T. 0974 277070

www.sole.gr

www.eurostar-solar.com

punti di riferimento

NELLA STORIA DELL'AZIENDA!

alcuni dei nostri
momenti di maggior
orgoglio

1974

Il primo scaldacqua solare in Grecia. HELIOTHERMO.

1975

Il primo sistema a termosifone a circuito chiuso negli scaldacqua solari.

1979

Il primo sistema solare termico per il riscaldamento degli ambienti negli edifici.

1983

Il primo sistema solare compatto "ALPHA".

1996

SOLE produce lo scaldacqua solare a termosifone "EUROSTAR". SOLE si espande a livello internazionale.

1999

SOLE progetta e installa il più grande progetto di raffrescamento solare al mondo.

2000

SOLE realizza, tra gli altri, altri 2 progetti per la climatizzazione solare combinata con il riscaldamento delle piscine e la produzione di acqua calda sanitaria.

2005

SOLE S.A. sviluppa un nuovo telaio di supporto "universale" per i suoi sistemi a termosifone, applicabile sia a tetti piani che a tetti in tegole.

2006

Da quest'anno SOLE S.A. esporta il 75% dei suoi prodotti in 45 paesi, mantenendo la leadership nel mercato greco.

2008

SOLE realizza un altro grande progetto di climatizzazione solare in un supermercato in Ungheria.

2009

SOLE conquista i cieli fornendo l'impianto solare per l'edificio più alto del mondo (BURJ KHALIFA a DUBAI). **2010**
Tra le numerose installazioni collettive in grandi complessi alberghieri, SOLE S.A. mette in funzione l'impianto solare dell'Hamdan Sports Complex di Dubai, uno degli stadi più all'avanguardia al mondo.

2011

SOLE crea un prodotto innovativo, "AIRSOL", collettore solare ad aria per il riscaldamento degli ambienti.

2012

SOLE ridisegna e ricrea HELIOTHERMO, lo scaldacqua solare, il sistema più popolare in Grecia.

2013

SOLE lancia EUROSTAR - ECO per i mercati esigenti al di fuori della Grecia.

2015

SOLE sviluppa una nuova tecnologia di collettori solari lineari a concentrazione per temperature fino a 400 °C.

2016

SOLE sviluppa un nuovo scaldacqua solare compatto dal design elegante, funzionante sotto vuoto.

2023

SOLE completa l'installazione di un impianto fotovoltaico da 1,9 MW di potenza nominale sul tetto dello stabilimento Sarantis di Oinofyta. Si tratta di un programma NetMetering (= Autoconsumo) che riduce significativamente le spese mensili e il consumo di elettricità, migliorando l'impronta energetica dell'azienda.

2024

SOLE completa l'installazione di un impianto fotovoltaico da 1,1 MW di potenza nominale sul tetto dello stabilimento INTRACOM di Paiania, in Grecia. Il programma SelfMetering riduce significativamente le spese mensili e il consumo di elettricità, migliorando l'impronta energetica dell'azienda.

CERTIFICAZIONI
SOLE S.A.



Institute for Building Energetics, Thermotechnology and Energy Storage



ISO 9001:2015



CE



Solar Keymark for solar panels Climasol, Eco



Solar Keymark for solar systems Eurostar, Eurostar Eco families



SPAIN: Certificate from the Ministry of Industry, Energy and Tourism of the Government of Spain



GERMANY: BAFA Certificate approval by the German Federal Office of Economics and Export Control



DUBAI: Dubai Municipality Certificate of Product Conformity



ABU DHABI: Estidama Villa Products Database

TESTING LABORATORIES:

TUV -Germany

Fraunhofer ISE -Germany

DEMOKRITOS -Greece

LNEG -Portugal

ITW -Germany

CSTB -France

POSSIAMO APPORTARE UN CAMBIAMENTO POSITIVO!



Il solare termico ha già evitato milioni di tonnellate di CO₂ — ogni installazione porta il nostro pianeta un passo più vicino all'energia pulita.

AZIENDA

Fondata nel 1974, SOLE S.A. è tra i principali produttori europei di sistemi solari termici. Con oltre il 75% della produzione destinata all'export, l'azienda rappresenta un punto di riferimento internazionale per qualità costruttiva e innovazione tecnologica.

La gamma comprende:

- sistemi a circolazione naturale
- sistemi a circolazione forzata
- collettori solari ad alta efficienza
- bollitori tecnici e serbatoi professionali
- pompe di calore e soluzioni integrate

Il reparto Ricerca & Sviluppo interno lavora costantemente per migliorare prestazioni, estetica e affidabilità dei prodotti, mantenendo standard produttivi certificati ISO 9001:2015 e Solar Keymark.

SOLE S.A. è l'inventore dello scaldacqua solare a circuito chiuso. SOLE S.A. detiene numerosi premi e riconoscimenti ambientali, contribuendo con i suoi prodotti all'ambiente in tutti e 5 i continenti.

VISIONE AMBIENTALE

L'energia solare termica rappresenta una delle tecnologie più efficienti per la produzione di acqua calda sanitaria.

SOLE ha scelto fin dall'inizio un percorso chiaro:

Sviluppare sistemi ad alte prestazioni capaci di ridurre consumi, emissioni e costi energetici nel lungo periodo. Innovazione e responsabilità ambientale sono il motore della crescita aziendale.

Impegno per l'ambiente

Dalla sua fondazione nel 1974 SOLE S.A. si è impegnata nella protezione dell'ambiente e nella riduzione delle emissioni di CO₂.

Il rispetto dell'ambiente da parte di SOLE inizia fin dalla fase di produzione.

NEXT-GEN SYSTEMS

CON L'IMPEGNO DI QUALITÀ DI SOLE S.A.

La linea Next-Gen nasce dall'evoluzione di oltre 50 anni di esperienza nel solare termico.

Progettati per il mercato europeo, questi sistemi garantiscono:

- elevata resa energetica
- dispersioni termiche ridotte
- installazione rapida e sicura
- compatibilità con normative europee e incentivi energetici

Grazie ai nuovi collettori ad alta efficienza e ai serbatoi con isolamento avanzato, la produzione di acqua calda risulta stabile e continua anche in condizioni climatiche variabili.

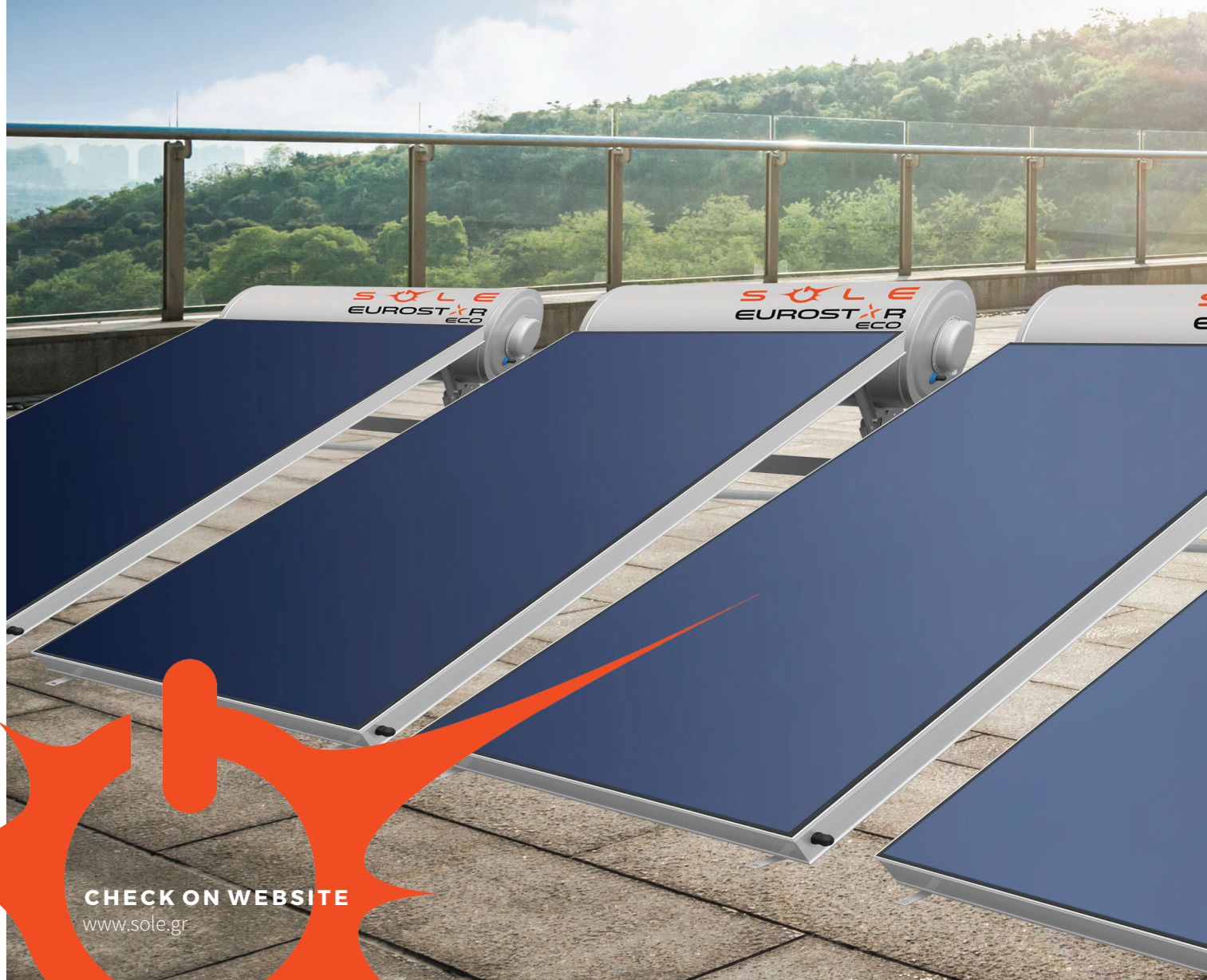

CHECK ON WEBSITE

www.sole.gr

La linea Next Gen offre una produzione stabile di acqua calda, consumi ridotti e una durata operativa superiore. Sono sistemi ideali per abitazioni, strutture ricettive e installazioni professionali che richiedono massima efficienza energetica e bassi costi di esercizio.

I nuovi modelli sono progettati per una installazione semplice e veloce, compatibili con le normative europee e conformi ai più severi standard di qualità e sicurezza. Con i Next Gen, SOLE conferma l'impegno nella transizione energetica, offrendo soluzioni sostenibili, affidabili e costruite per durare.

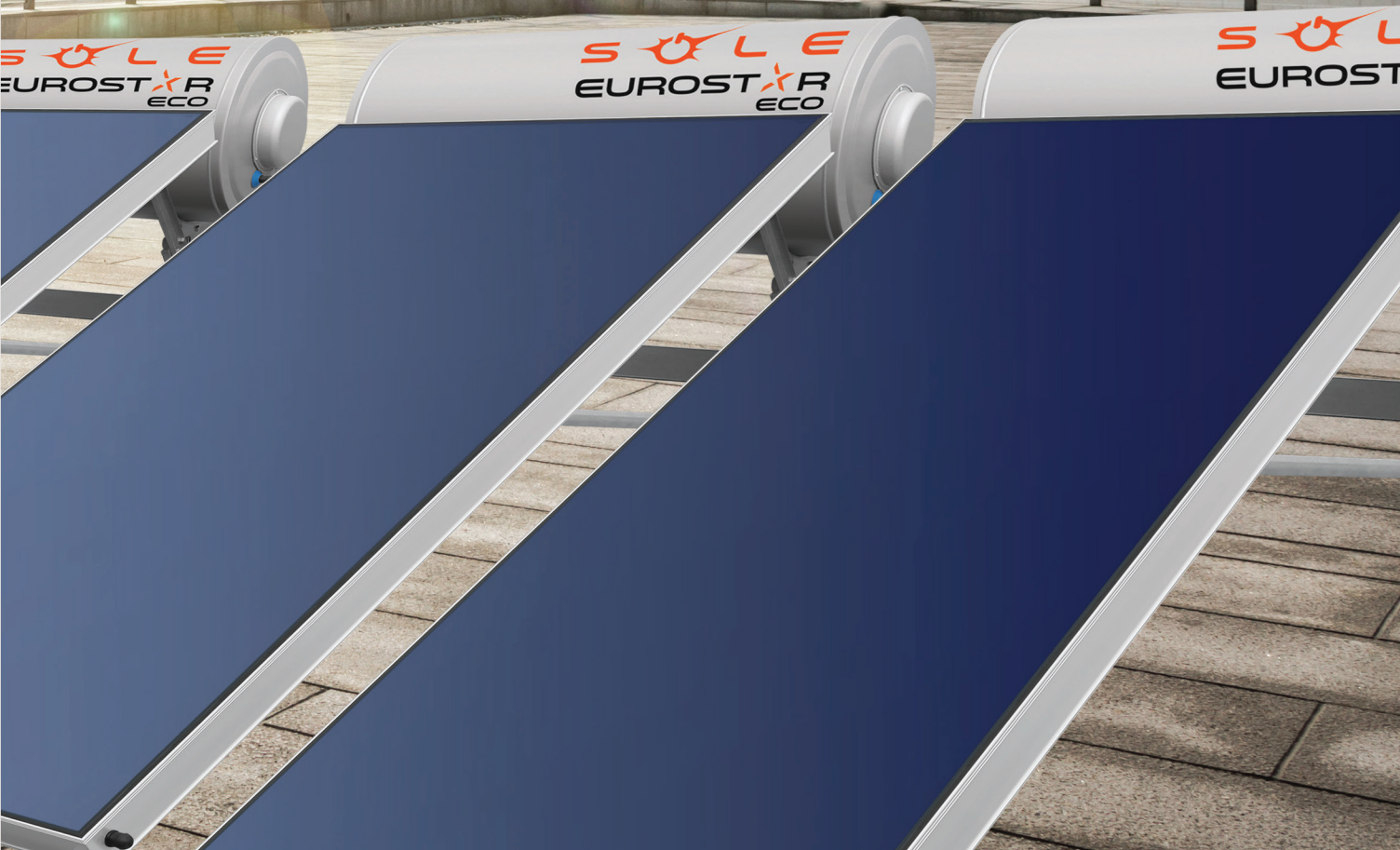

SERIE XTREME

SOLE
POWER

150 / 200 / 250 / 300L

Massima resa. Zero compromessi.

La serie XTREME rappresenta l'evoluzione dei sistemi a circolazione naturale SOLE, progettata per mercati ad alta richiesta energetica e climi caldi.

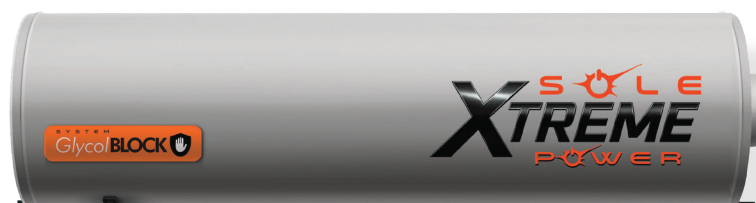

CONTO TERMICO 2.205€

Durevole

Resiste a 22,5 bar di pressione!!!

Discreto

Con una versione bassa (serbatoio nascosto) per preservare i disegni architettonici.

Caratteristiche principali:

- Resistenza certificata fino a 22,5 bar
- Design ribassato per integrazione architettonica
- Circuito chiuso ad alte prestazioni
- Manutenzione minima

Il collettore XTREME da 3 m² offre un'elevata efficienza ottica e un trasferimento termico ottimizzato, garantendo prestazioni elevate nel tempo.



BOLLITTORE XTREME

Il bollitore XTREME ha un involucro esterno in acciaio speciale, con verniciatura a polvere a forno ad alta temperatura per la massima protezione da pioggia, sole e aria marina, garantendo durata e un aspetto elegante.

L'isolamento in poliuretano FREON FREE viene colato sotto pressione nel bollitore, circondando il cilindro e mantenendo l'acqua calda fino a 48 ore. Il nuovo rivoluzionario scambiatore di calore a circuito chiuso assicura acqua calda istantanea ad altissima temperatura. Il bollitore centrale è realizzato in acciaio a basso tenore di carbonio con doppia smaltatura (vetro), trattata a forno a 860°C.

L'anodo di magnesio protegge efficacemente il cilindro dall'elettrolisi. La resistenza elettrica di riserva garantisce acqua calda anche nelle giornate molto nuvolose.

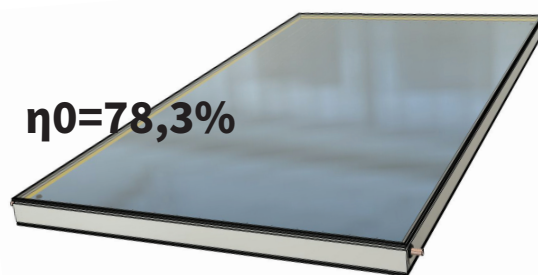

COLLETTORE XTREME

L'involucro del collettore XTREME è realizzato in profilo di alluminio estruso appositamente progettato, senza collegamenti esterni, viti, dadi o rivetti. L'isolamento Rockwool manterrà temperature molto elevate ottenendo un'efficienza incredibilmente elevata. L'assorbitore è composto da alette in Alluminio Selettivo Blu spessore 0,50 mm, saldate a tubi di rame mediante saldatura laser.

Il liquido elietermico raggiunge il massimo trasferimento di calore all'acqua proteggendo il sistema da incrostazioni, ruggine, congelamento e surriscaldamento. L'involucro del collettore XTREME è realizzato in profilo di alluminio estruso appositamente progettato, senza collegamenti esterni, viti, dadi o rivetti. L'isolamento Rockwool manterrà temperature molto elevate ottenendo un'efficienza incredibilmente elevata.

L'assorbitore è composto da alette in Alluminio Selettivo Blu spessore 0,50 mm, saldate a tubi di rame mediante saldatura laser. Il liquido elietermico raggiunge il massimo trasferimento di calore all'acqua proteggendo il sistema da incrostazioni, ruggine, congelamento e surriscaldamento.

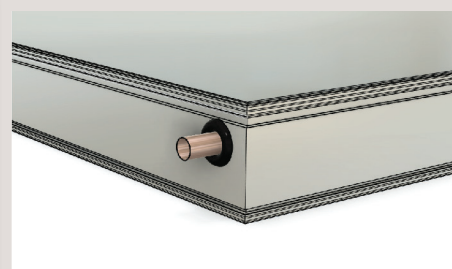
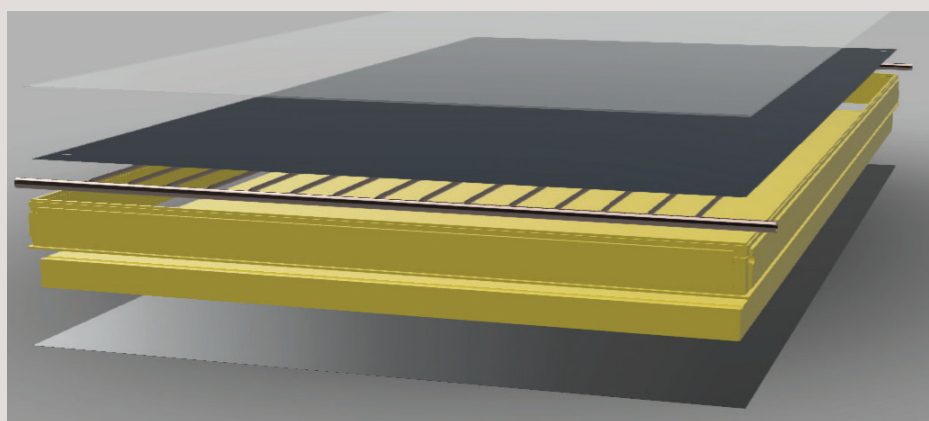
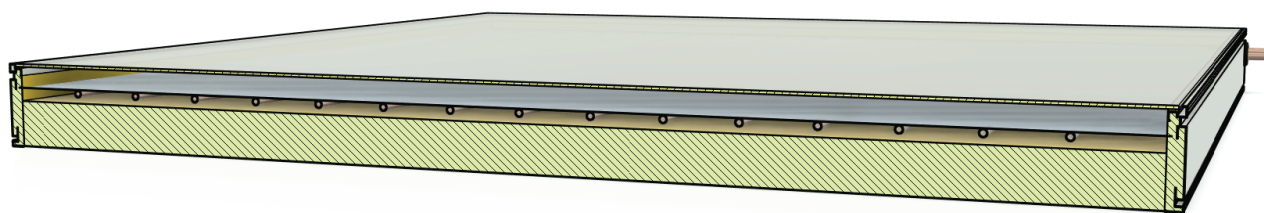



La nuova serie di sistemi a circolazione naturale XTREME è stata progettata per far fronte alle richieste di qualsiasi mercato in tutto il mondo specializzato in climi molto caldi senza la necessità di ricaricare il circuito del glicole.

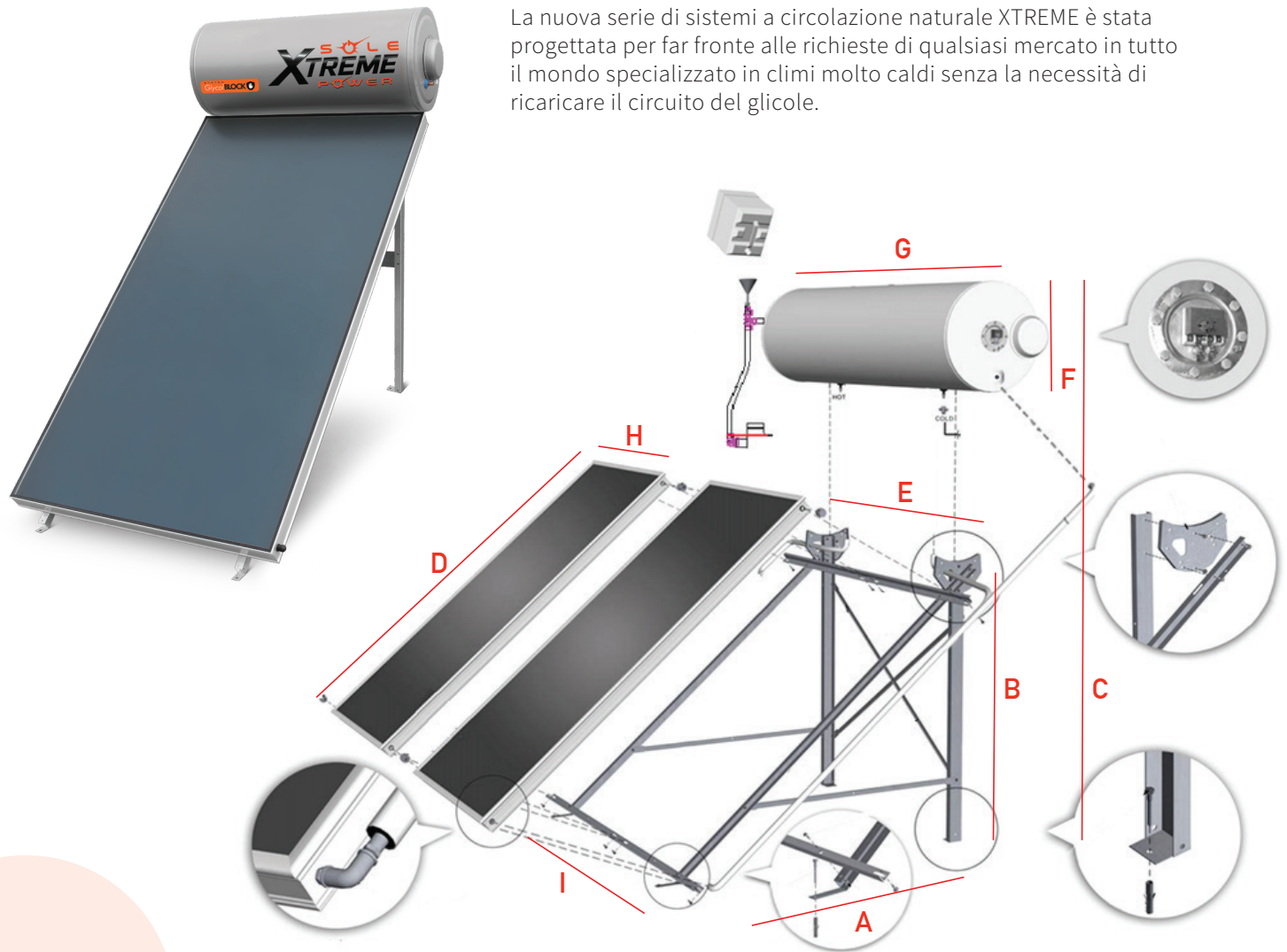

DIMENSIONI ALTEZZA STANDARD

TIPO	A	B	C	D	E	F	G	H	I	J	K	L
XTREME 150-1-X300	2180	1480	1980	2400	800	500	1210	1256	900	745	2680	1406
XTREME 200-1-X300	2180	1480	2030	2400	800	550	1270	1256	900	745	2730	1420
XTREME 250-1-X300	2180	1480	2030	2400	800	550	1610	1256	900	745	2730	1760
XTREME 300-1-X300	2180	1480	2030	2400	1345	550	1870	2572	1440	1280	2730	2722



UN PRODOTTO CON

DNA verde

Circolazione naturale XTREME

SPECIFICHE SISTEMI

TIPO	150-1-X300	200-1-X300	250-1-X300	300-2-X300
CARATTERISTICHE TECNICHE				
Collettori				
NUMERO DI COLLETTORI	1	1	1	1
AREA DEL COLLETTORE m ²	3,01	1.23	1.48	1.88
DIMENSIONI mm	1026x 960x81	1280x 960x81	1540x 960x81	1960x 960x81
PESO kg	65kg	65kg	65kg	2 x 65kg
STRUTTURA	Profilo in alluminio verniciato a polvere. Privo di viti e rivetti			
COPERTURA	Vetro prismatico temperato a basso contenuto di ferro 3,2 mm. Trasmissione del 97,0%			
SIGILLATURA	Silicone strutturale			
ISOLAMENTO	Lana di roccia 40 mm (50 kg/m ³) sul retro e lana di vetro 20 mm (30 kg/m ³) sui lati.			
MATERIALE ASSORBITORE	Alette in Alluminio Selettivo Blu spessore 0,50 mm, saldate a tubi di rame con saldatura laser.			
ASSORBIMENTO	(α) 95% (± 0,02)			
EMISSIVITÀ	(ε) 5% (± 0,02)			
Efficiency (no)	77,3%			
MASSIMA PRESSIONE DI ESERCIZIO	2250kPa			
MASSIMA TEMPERATURA DI LAVORO	160° C			
Serbatoio				
CAPACITÀ NOMINALE (lt)	100	200	250	300
PESO A VUOTO (kg)	32	41	49	55
BOLLITORE	Il bollitore è realizzato in lamiera d'acciaio da USD 37,2. Il bollitore è vetrificato con un sistema altamente tecnologico a 860°C			
SCAMBIATORE DI CALORE	Scambiatore di calore realizzato in acciaio S235			
ISOLANTE	Poliuretano senza freon 40-50 mm (40 kg/m ³) colato sotto pressione			
RIVESTIMENTO ESTERNO	Lamiera di acciaio zincato, verniciato a polvere, trattato a forno RAL 9006			
PROTEZIONE ANODO	Asta in magnesio			
MASSIMA PRESSIONE DI ESERCIZIO	10 bar			
Test Pressure of Tank	20bar			
MASSIMA TEMPERATURADI ESERCIZIO CIRCUITO SOLARE	150° C			
MASSIMA PRESSIONE DI ESERCIZIO CIRCUITO SOLARE	15 bar			
PRESSIONE DI COLLAUDOCIRCUITO SOLARE	22,5bar (Certificato da TUV Germania)			

VANTAGGI

- Massimizza l'efficienza
- Non è necessario ricaricare
- Il circuito solare
- Risultati estetici migliorati.
- Design di altezza estremamente ridotta
- Massima protezione contro l'ossidazione
- Facile da installare
- Manutenzione minima necessaria
- Anodo di magnesio per una protezione extra contro l'acqua calcarea

SOLE SUPERSOL KIT

150 / 200 / 300L
1 / 2 / 3 COLLETTORI

Equilibrio perfetto tra prestazioni ed estetica

La linea SUPERSOL è progettata per applicazioni residenziali e professionali che richiedono affidabilità costante e installazione semplificata.



Durevole

Resiste a 22,5 bar di pressione!!!

Discreto

Con una versione bassa (serbatoio nascosto) per preservare i disegni architettonici.

Meno manutenzione e zero interventi di ricarica Glicole

Lo scaldacqua solare SUPERSOL è prodotto in conformità agli standard internazionali per la garanzia della qualità ISO 9001:2015, è testato secondo gli standard internazionali EN12976-1-2.

Le prestazioni e l'affidabilità del collettore sono testate secondo la norma EN 12975-2. Il sistema ha ottenuto il certificato Solar Keymark.



BOLLITTORE SUPERSOL

Il bollitore SUPERSOL ha un involucro esterno in acciaio speciale, con verniciatura a polvere a forno ad alta temperatura per la massima protezione da pioggia, sole e aria marina, garantendo durata e un aspetto elegante. L'isolamento in poliuretano FREON FREE viene colato sotto pressione nel bollitore, circondando il cilindro e mantenendo l'acqua calda fino a 48 ore. Il nuovo rivoluzionario scambiatore di calore a circuito chiuso assicura acqua calda istantanea ad altissima temperatura. Il bollitore centrale è realizzato in acciaio a basso tenore di carbonio con doppia smaltatura (vetro), trattata a forno a 860°C. L'anodo di magnesio protegge efficacemente il cilindro dall'elettrolisi. La resistenza elettrica di riserva garantisce acqua calda anche nelle giornate molto nuvolose.

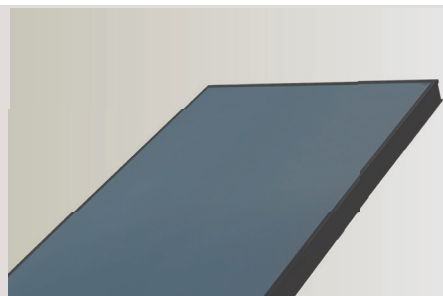

COLLETORE SUPERSOL

L'involucro del collettore SUPERSOL è realizzato in profilo di alluminio estruso appositamente progettato, senza collegamenti esterni, viti, dadi o rivetti. L'isolamento Rockwool manterrà temperature molto elevate ottenendo un'efficienza incredibilmente elevata.

L'assorbitore è composto da alette in Alluminio Selettivo Blu spessore 0,50 mm, saldate a tubi di rame mediante saldatura laser. Il liquido elioteramico raggiunge il massimo trasferimento di calore all'acqua proteggendo il sistema da incrostazioni, ruggine, congelamento e surriscaldamento.

SPECIFICHE SISTEMI Circolazione naturale SUPERSOL CARATTERISTICHE TECNICHE

TIPO	150-1-S200	150-1-S230	150-1-S260	200-1-S230	200-1-S260	200-2-S200	300-2-S200	300-2-S230	300-2-S260	300-3-S260
Collettori										
NUMERO DI COLLETTORI	1	1	1	1	1	2	2	2	2	3
AREA DEL COLLETORE m ²	1.88	2.28	2.64	2.28	2.64	3.76	3.76	4.56	5.28	7.92
PESO kg	29.50	35.50	48	35.50	48	2 x 29.5	2 x 29.5	2 x 35.5	2 x 48	3 x 48
STRUTTURA	Profilo in alluminio verniciato a polvere. Privo di viti e rivetti									
COPERTURA	Vetro prismatico temperato a basso contenuto di ferro 3,2 mm. Trasmissione del 97,0%									
SIGILLATURA	Silicone strutturale									
ISOLAMENTO	Lana di roccia 40 mm (50 kg/m ³) sul retro e lana di vetro 20 mm (30 kg/m ³) sui lati.									
MATERIALE ASSORBITORE	Alette in Alluminio Selettivo Blu spessore 0,50 mm, saldate a tubi di rame con saldatura laser.									
ASSORBIMENTO	(α) 95% (± 0,02)									
EMISSIVITÀ	(ε) 5% (± 0,02)									
Efficiency (no)	77,3%									
MASSIMA PRESSIONE DI ESERCIZIO	2250kPa									
MASSIMA TEMPERATURA DI LAVORO	150° C									
Serbatoio										
CAPACITÀ NOMINALE (lt)	150	150	150	200	200	200	300	300	300	300
PESO A VUOTO (kg)	45	45	45	51	51	51	77	77	77	77
BOLLITTORE	Il bollitore è realizzato in lamiera d'acciaio da USD 37,2. Il bollitore è vetrificato con un sistema altamente tecnologico a 860°C									
SCAMBIATORE DI CALORE	Scambiatore di calore realizzato in acciaio S235									
ISOLANTE	Poliuretano senza freon 40-50 mm (40 kg/m ³) colato sotto pressione									
RIVESTIMENTO ESTERNO	Lamiera di acciaio zincato, verniciato a polvere, trattato a forno RAL 9006									
PROTEZIONE ANODO	Asta in magnesio									
MASSIMA PRESSIONE DI ESERCIZIO	10 bar									
Test Pressure of Tank	20bar									
MASSIMA TEMPERATURA DI ESERCIZIO CIRCUITO SOLARE	150° C									
MASSIMA PRESSIONE DI ESERCIZIO CIRCUITO SOLARE	15 bar									
PRESSIONE DI COLLAUDO CIRCUITO SOLARE	22,5bar (Certificato da TUV Germania)									

VANTAGGI

- Design compatto e discreto
- Elevata efficienza energetica
- Riduzione degli interventi di manutenzione
- Struttura in alluminio senza viti o rivetti esterni
- Il sistema è certificato secondo gli standard internazionali EN12976 e Solar Keymark.



SUPERSOL 150-1-S200
ALTEZZA STANDARD

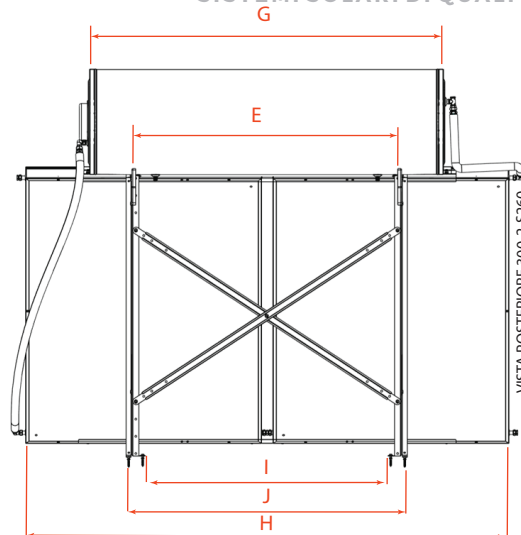
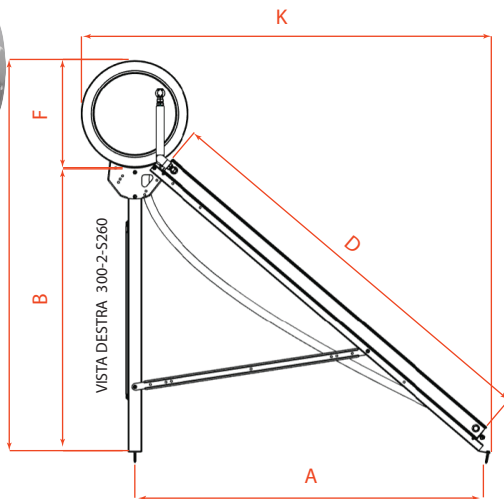

DIMENSIONI ALTEZZA STANDARD

TIPO	A	B	C	D	E	F	G	H	I	J	K
SUPERSOL 150-1-S200	1865	1480	1980	1960	800	500	1210	960	900	745	2115
SUPERSOL 150-1-S230	1865	1480	1980	1960	800	500	1210	1165	900	745	2115
SUPERSOL 150-1-S260	1865	1480	1980	2135	800	500	1210	1240	900	745	2115
SUPERSOL 200-1-S230	1865	1480	2030	1960	800	550	1270	1240	900	745	2140
SUPERSOL 200-1-S260	1865	1480	2030	2135	800	550	1270	1240	900	745	2140
SUPERSOL 200-2-S200	1865	1480	2030	1960	800	550	1270	1980	900	745	2140
SUPERSOL 300-2-S200	1865	1480	2030	1960	1345	550	1870	1980	1440	1280	2140
SUPERSOL 300-2-S230	1865	1480	2030	1960	1345	550	1870	2390	1440	1280	2140
SUPERSOL 300-2-S260	1865	1480	2030	2135	1345	550	1870	2540	1440	1280	2140
SUPERSOL 300-3-S260	1865	1480	2030	2135	1345	550	1870	3840	1440	1280	2140



SUPERSOL 150-1-S200
ALTEZZA STANDARD

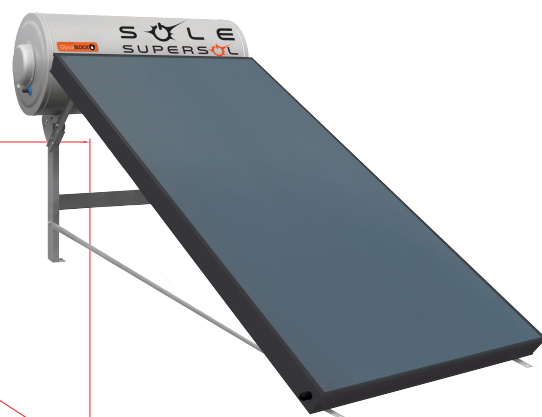
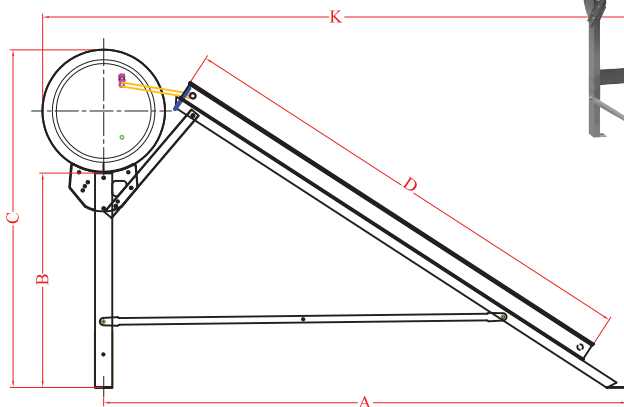
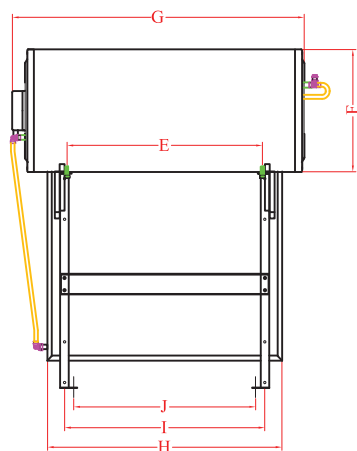

SUPERSOL 150-1-S200
ALTEZZA BASSA

DIMENSIONI ALTEZZA BASSA

TIPO	A	B	C	D	E	F	G	H	I	J	K
SUPERSOL 150-1-S200	2147	878	1383	1960	880	500	1195	960	820	745	2411
SUPERSOL 200-1-S250	2147	878	1413	1960	880	500	1215	1165	820	745	2426
SUPERSOL 300-2-S200	2147	878	1413	1960	1345	530	1905	1980	1370	1295	2426

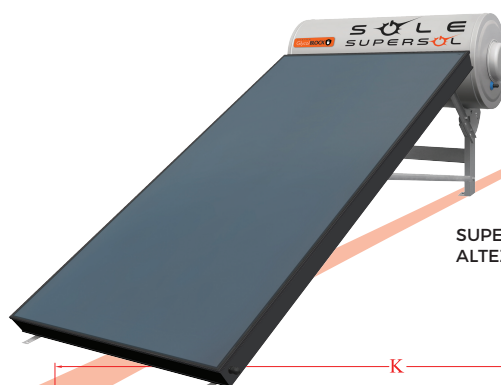

SUPERSOL 200-1-S230
ALTEZZA EXTRA BASSA

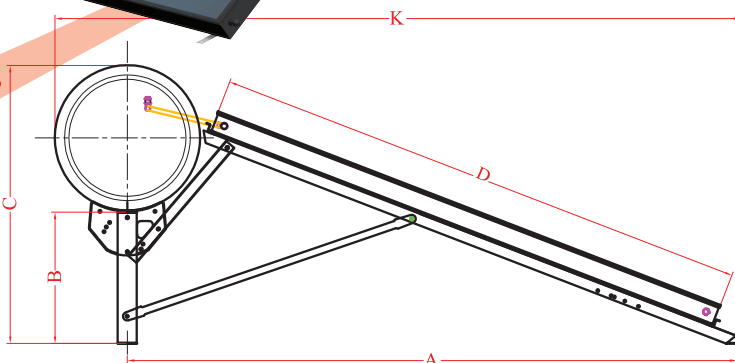
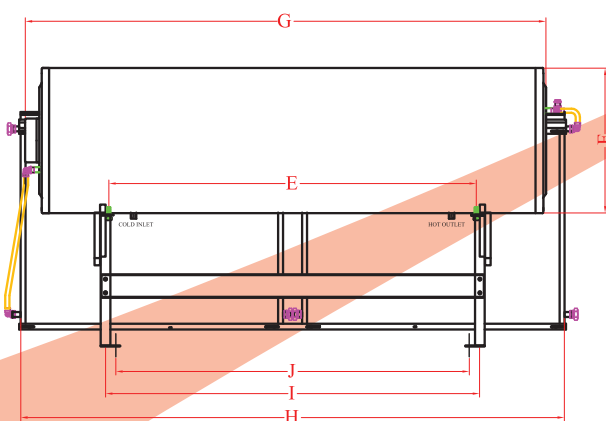

DIMENSIONI ALTEZZA EXTRA BASSA

TIPO	A	B	C	D	E	F	G	H	I	J	K
SUPERSOL 150-1-S200	2231	480	988	1960	800	500	1195	960	960	745	2495
SUPERSOL 200-1-S250	2231	480	1018	1960	800	530	1215	1165	1165	745	2510
SUPERSOL 300-2-S200	2231	480	1018	1960	1345	530	1905	1240	1980	1295	2510

EUROSTAR ECO

125 / 150 / 200 / 250 / 300 / 350 / 400L

Tecnologia accessibile, qualità SOLE.

EUROSTAR ECO nasce per offrire una soluzione affidabile e competitiva senza rinunciare agli standard costruttivi del marchio.

Grazie all'isolamento avanzato e ai materiali selezionati:

- l'acqua calda rimane disponibile fino a 48 ore
- le dispersioni energetiche sono ridotte al minimo
- l'installazione è rapida e intuitiva

Una scelta ideale per il mercato residenziale e per applicazioni con elevato rapporto qualità/prezzo.



Durevole

Resiste a 22,5 bar di pressione!!!

Discreto

Con una versione bassa (serbatoio nascosto) per preservare i disegni architettonici.

VANTAGGI

- Massimizza l'efficienza
- Non è necessario ricaricare
- Il circuito solare
- Risultati estetici migliorati.
- Design di altezza estremamente ridotta
- Massima protezione contro l'ossidazione
- Facile da installare
- Manutenzione minima necessaria
- Anodo di magnesio per una protezione extra contro l'acqua calcarea



Meno manutenzione e zero interventi di ricarica Glicole



BOLLITTORE EUROSTAR ECO

Il bollitore EUROSTAR ECO ha un involucro esterno in acciaio speciale, con verniciatura a polvere a forno ad alta temperatura per la massima protezione da pioggia, sole e aria marina, garantendo durata e un aspetto elegante.

L'isolamento in poliuretano FREON FREE viene colato sotto pressione nel bollitore, circondando il cilindro e mantenendo l'acqua calda fino a 48 ore.

Il nuovo rivoluzionario scambiatore di calore a circuito chiuso assicura acqua calda istantanea ad altissima temperatura. Il bollitore centrale è realizzato in acciaio a basso tenore di carbonio con doppia smaltatura (vetro), trattata a forno a 860°C.

L'anodo di magnesio protegge efficacemente il cilindro dall'elettrolisi. La resistenza elettrica di riserva garantisce acqua calda anche nelle giornate molto nuvolose.

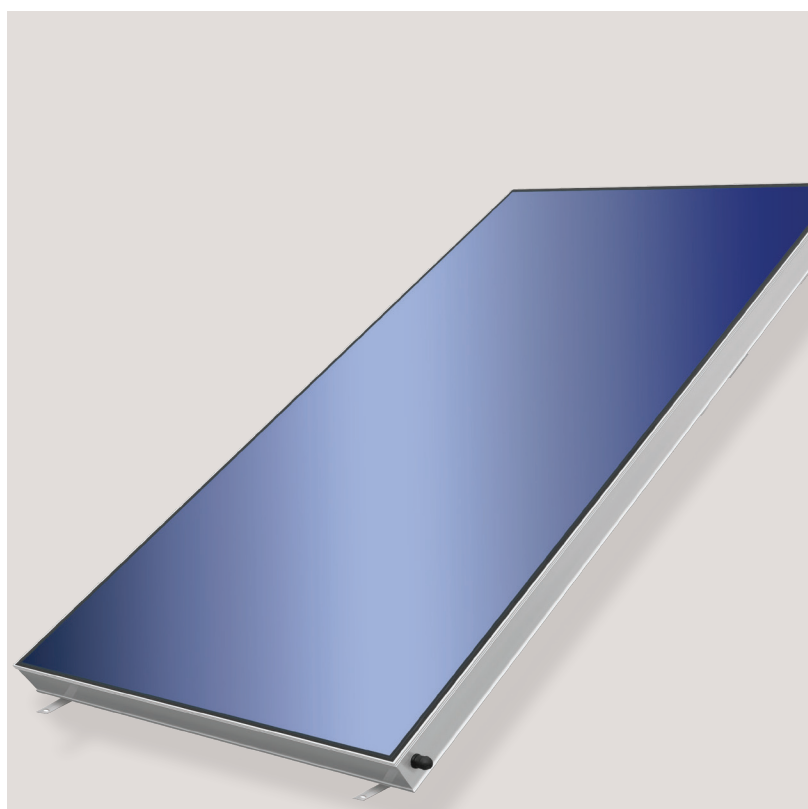

COLLETORE EUROSTAR

L'involucro del collettore EUROSTAR ECO è realizzato in profilo di alluminio estruso appositamente progettato, senza collegamenti esterni, viti, dadi o rivetti. L'isolamento Rockwool manterrà temperature molto elevate ottenendo un'efficienza incredibilmente elevata.

L'assorbitore è composto da alette in Alluminio Selettivo Blu spessore 0,50 mm, saldate a tubi di rame mediante saldatura laser. Il liquido eliotermico raggiunge il massimo trasferimento di calore all'acqua proteggendo il sistema da incrostazioni, ruggine, congelamento e surriscaldamento.

SPECIFICHE SISTEMI Circolazione naturale EUROSTAR ECO

TIPO	125-1-S200	150-1-S200	150-1-S230	150-1-S260	200-1-S260	200-2-S200	250-2-S200	300-2-S200	300-2-S230
CARATTERISTICHE TECNICHE									
Collettori									
NUMERO DI COLLETTORI	1	1	1	1	1	2	2	2	2
AREA DEL COLLETTORE m ²	1.88	1.88	2.28	2.64	2.64	3.76	3.76	3.76	4.56
PESO kg	29.50	29.50	35.5	40.0	40	59.0	59.0	59.0	71.0
STRUTTURA	Profilo in alluminio verniciato a polvere. Privo di viti e rivetti								
COPERTURA	Vetro prismatico temperato a basso contenuto di ferro 3,2 mm. Trasmissione del 95,3%.								
SIGILLATURA	Schiuma acrilica - Siliconica								
ISOLAMENTO	Lana di roccia 40 mm (50 kg/m ³) sul retro e lana di vetro 20 mm (30 kg/m ³) sui lati.								
MATERIALE ASSORBITORE	Alette in Alluminio Selettivo Blu spessore 0,50 mm, saldate a tubi di rame con saldatura laser.								
ASSORBIMENTO	(α) 95% (± 0,02)								
EMISSIVITÀ	(ε) 5% (± 0,02)								
MASSIMA PRESSIONE DI ESERCIZIO	22,5bar								
MASSIMA TEMPERATURA DI LAVORO	193° C								
Serbatoio									
CAPACITÀ NOMINALE (lt)	125	150	150	150	200	200	250	300	300
PESO A VUOTO (kg)	42	45	45	45	51	51	70	80	80
BOLLITORE	Il bollitore è realizzato in lamiera d'acciaio da USD 37,2. Il bollitore è vetrificato con un sistema altamente tecnologico a 860°C								
SCAMBIATORE DI CALORE	Scambiatore di calore realizzato in acciaio S235								
ISOLANTE	Poliuretano senza freon 40-50 mm (40 kg/m ³) colato sotto pressione								
RIVESTIMENTO ESTERNO	Lamiera di acciaio zincato, verniciato a polvere, trattato a forno RAL 9006								
PROTEZIONE ANODO	Asta in magnesio								
MASSIMA PRESSIONE DI ESERCIZIO	10 bar								
MASSIMA TEMPERATURA	150° C								
DI ESERCIZIO CIRCUITO SOLARE	15 bar								
MASSIMA PRESSIONE DI ESERCIZIO	22,5bar (Certificato da TUV Germania)								

Lo scaldacqua solare EUROSTAR ECO è prodotto in conformità agli standard internazionali per la garanzia della qualità ISO 9001:2015, è testato secondo gli standard internazionali EN12976-1-2.

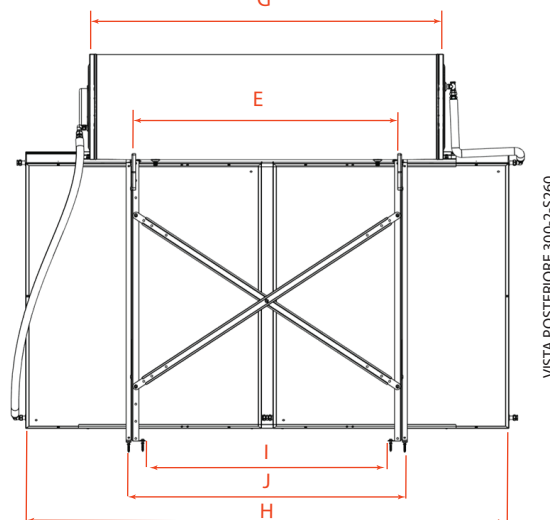
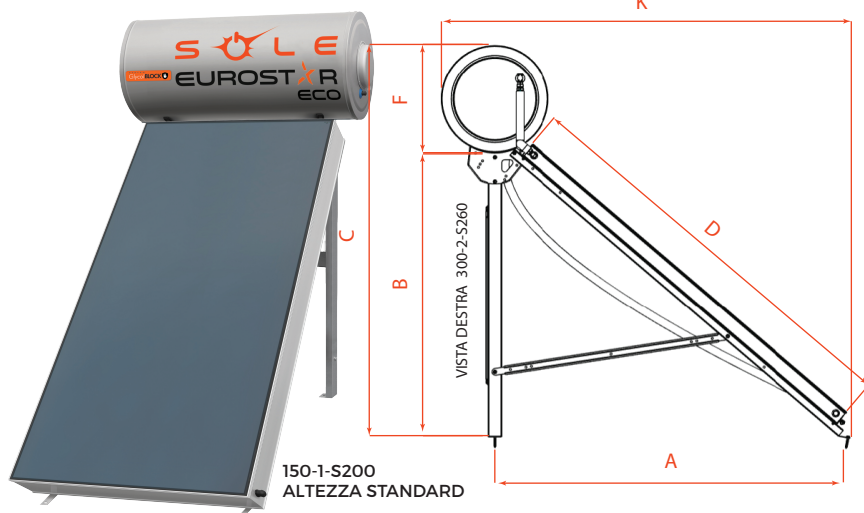

DIMENSIONI ALTEZZA STANDARD

TIPO	A	B	C	D	E	F	G	H	I	J	K
EUROSTAR ECO 125-1-S200	1613	1377	1877	1960	800	500	1080	960	895	745	1863
EUROSTAR ECO 150-1-S200	1613	1377	1877	1960	800	500	1210	960	895	745	1863
EUROSTAR ECO 150-1-S230	1613	1377	1877	1960	800	500	1210	1165	895	745	1863
EUROSTAR ECO 150-1-S260	1747	1489	1989	2135	800	500	1210	1238	895	745	1997
EUROSTAR ECO 200-1-S260	1747	1489	2039	2135	800	550	1270	1238	895	745	2022
EUROSTAR ECO 200-2-S200	1613	1377	1927	1960	800	550	1270	1980	895	745	1863
EUROSTAR ECO 250-2-S200	1613	1377	1927	1960	1345	550	1610	1980	1443	1440	1888
EUROSTAR ECO 300-2-S200	1613	1377	1927	1960	1345	550	1870	1980	1443	1440	1888
EUROSTAR ECO 300-2-S230	1613	1377	1927	1960	1345	550	1870	2390	1443	1440	1888
EUROSTAR ECO 300-2-S260	1747	1489	2039	2135	1345	550	1870	2536	1443	1440	2022
EUROSTAR ECO 350-2-S230	1613	1377	1927	1960	1345	608	2020	2390	1443	1440	1917
EUROSTAR ECO 350-2-S260	1747	1489	2039	2135	1345	608	2020	2536	1443	1440	2051
EUROSTAR ECO 400-2-S230	1613	1377	1927	1960	1345	608	2020	2390	1443	1440	1997
EUROSTAR ECO 400-2-S260	1747	1489	2039	2135	1345	608	2020	2536	1443	1440	2051

EUROSTAR ECO 150-1-S200
ALTEZZA STANDARD



EUROSTAR ECO
150-1-S200 ALTEZZA BASSA

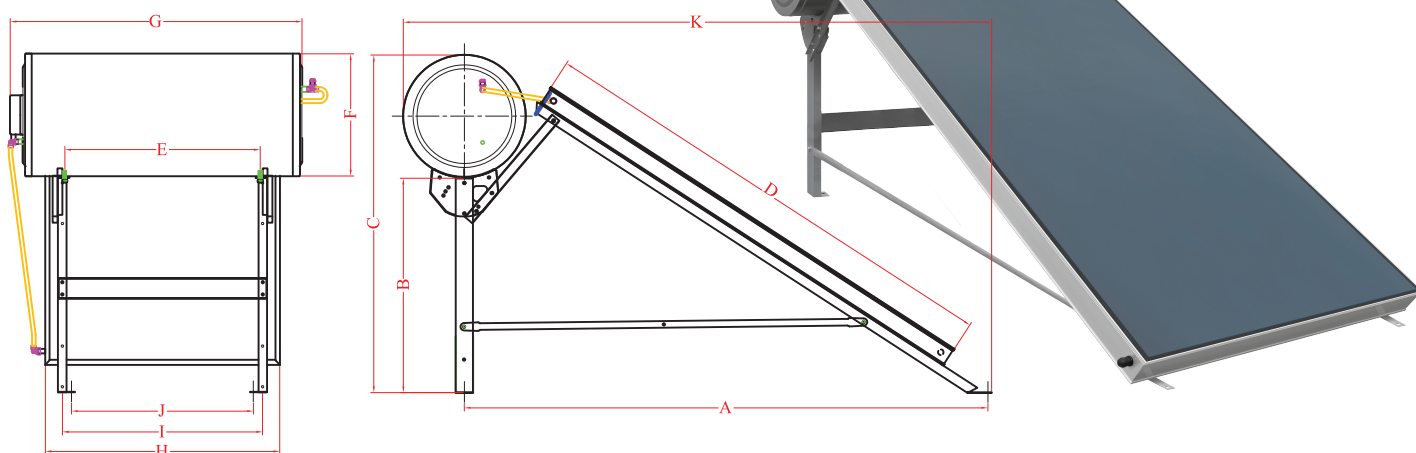

DIMENSIONI ALTEZZA BASSA

TIPO	A	B	C	D	E	F	G	H	I	J	K
EUROSTAR ECO 150-1-S200	2147	878	1383	1960	880	500	1195	960	820	745	2411
EUROSTAR ECO 200-1-S250	2147	878	1413	1960	880	500	1215	1165	820	745	2426
EUROSTAR ECO 300-2-S200	2147	878	1413	1960	1345	530	1905	1980	1370	1295	2426

EUROSTAR ECO 200-1-S230
ALTEZZA EXTRA BASSA

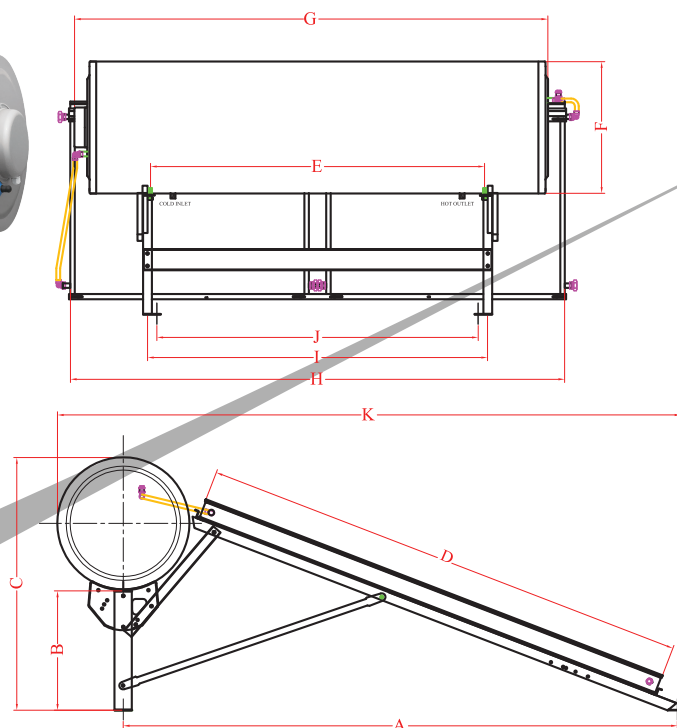

DIMENSIONI ALTEZZA EXTRA BASSA

TIPO	A	B	C	D	E	F	G	H	I	J	K
EUROSTAR ECO 150-1-S200	2231	480	988	1960	800	500	1195	960	960	745	2495
EUROSTAR ECO 200-1-S250	2231	480	1018	1960	800	530	1215	1165	1165	745	2510
EUROSTAR ECO 300-2-S200	2231	480	1018	1960	1345	530	1905	1240	1980	1295	2510

SOLE

SUNRAY
POWERFUL ELEGANCE





SUNRAY PLUG & PLAY

150 / 200L

Compatto, elegante, immediato

SUNRAY è il sistema solare compatto progettato per chi cerca una soluzione discreta e funzionale.

Ideale per tetti piani e a falda.

Collettore e bollitore integrati in un'unica unità:

- riduzione degli spazi di installazione
- estetica moderna
- semplicità operativa

SOLE
SUNRAY
POWER PLUG & PLAY



FACILE INSTALLAZIONE

Con il suo disegno compatto semplifica le procedure di installazione, ciò di cui ha bisogno è solo acqua e energia solare.

CURA NEI MATERIALI

Il kit SUNRAY è realizzato in acciaio galvanizzato, con rivestimento protettivo interno a contatto con l'acqua. Questo produce una lunga resistenza del prodotto e qualità dell'acqua calda.

Kit solare termico compatto "Plug and play"

SUNRAY
POTENZA ED ELEGANZA

Il kit solare termico è stato progettato per aumentare l'efficienza

*senza trascurare
l'estetica.*

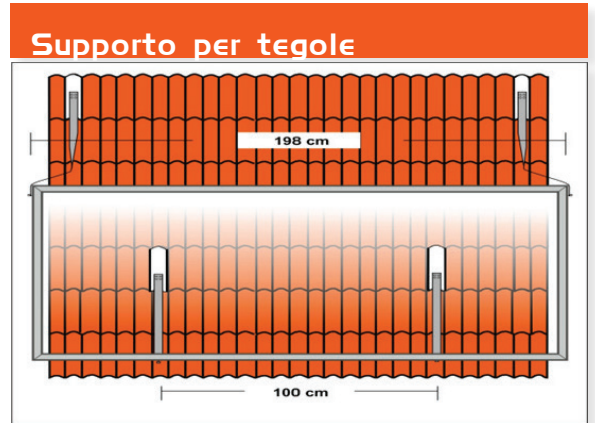
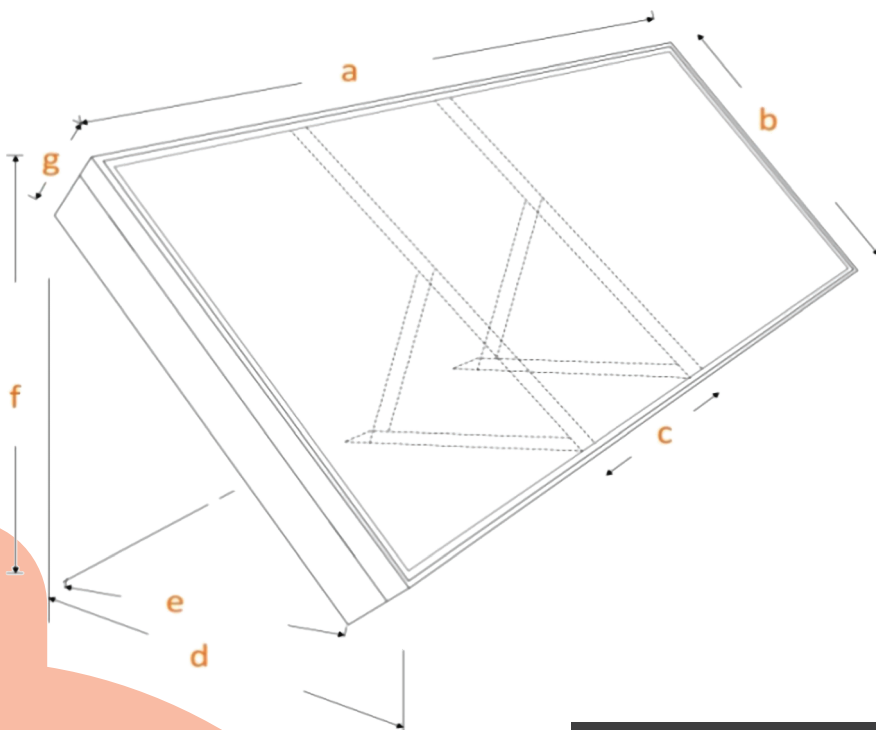
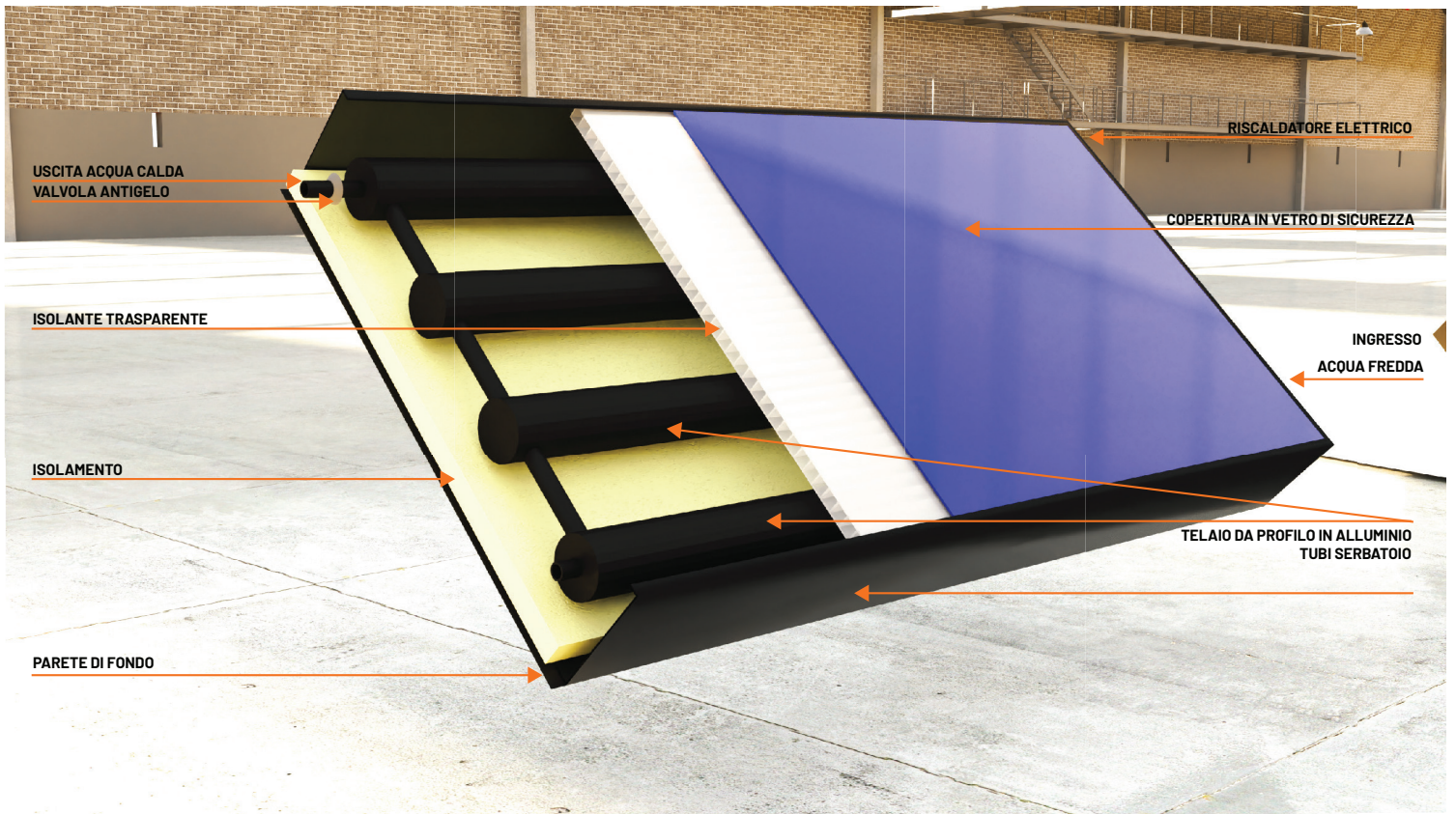

SUNRAY DIMENSIONI

TIPO	A	B	C	D	E	F	G
SUNRAY 150	1980	980	1000	880	640	870	220
SUNRAY 200	1980	1180	1000	1010	640	1020	220

VANTAGGI

- Massimizza l'efficienza
- Non è necessario ricaricare
- Il circuito solare
- Risultati estetici migliorati.
- Design di altezza estremamente ridotta
- Massima protezione contro l'ossidazione
- Facile da installare
- Manutenzione minima necessaria
- Anodo di magnesio per una protezione extra contro l'acqua calcarea

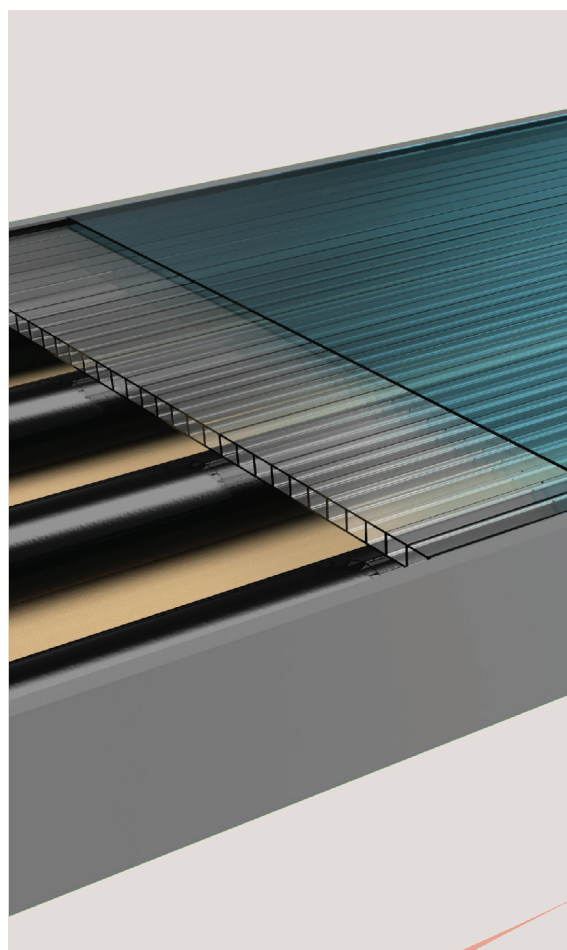

SPECIFICHE TECNICHE

Sistema Compato Solare **SUNRAY**

TIPO	SR150	SR200
NUMERO DI COLLETTORI	1	1
AREA DEL COLLETTORI m ²	1.96	2.38
DIMENSIONI mm	1985 x 985 x 220	1985 x 1180 x 220
PESO kg	98,5	118
Capacità nominale del serbatoio (Lt)	135Lt	209Lt
Protezione dal ghiaccio	Valvola antighiaccio	
MATERIALE SERBATOIO	Acciaio galvanizzato TX51D Z140. Spessore 1,5mm con manto di protezione interno da resina epossidica	
ISOLAMENTO	Lana di vetro 4cm	
COPERTURA ESTERNA	Profilo in alluminio verniciato a polvere, trattato a forno RAL 7016	
PROTEZIONE DELL'ANODO	Asta di magnesio	
RISCALDATORE ELETTRICO DI RISERVA	1500W	
MAX. PRESSIONE LAVORATIVA	4bar	
Garanzia	3anni	

COLLETTORI SOLARI!

CON L'IMPEGNO DI QUALITÀ DI SOLE S.A.

I collettori solari XTREME, SUPERSOL e ECO

rappresentano il risultato dell'esperienza pluridecennale di SOLE S.A. nel settore solare termico. Progettati, sviluppati e prodotti interamente in-house, uniscono affidabilità, alte prestazioni e robustezza costruttiva, garantendo un funzionamento efficiente anche nelle condizioni climatiche più impegnative.

Grazie alla continua attività di **Ricerca & Sviluppo interna**, alla cura nella scelta dei materiali e ai rigorosi controlli di qualità, i collettori SOLE assicurano un'elevata resa energetica, lunga durata e minima manutenzione.



CHECK ON WEBSITE

www.sole.gr

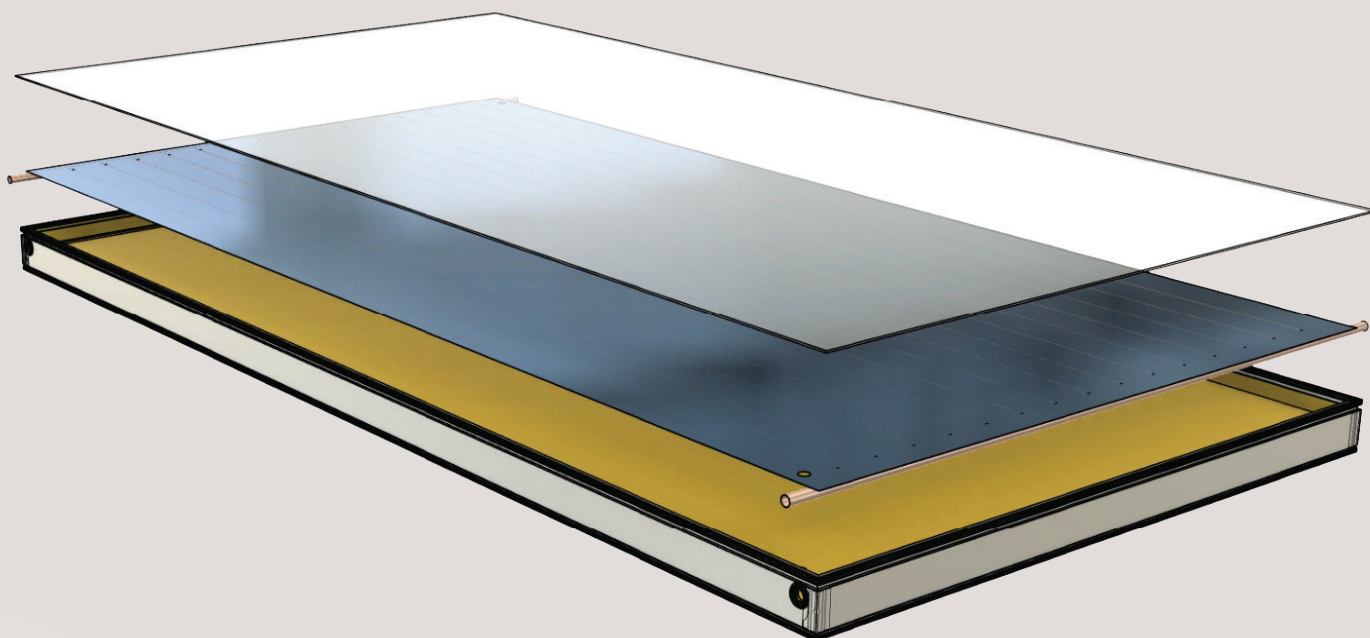

Ogni prodotto è progettato per ottimizzare l'assorbimento solare, ridurre le dispersioni termiche e garantire massima efficienza nel tempo.

La gamma SOLE di collettori solari risponde alle esigenze di abitazioni private, strutture professionali e installazioni di grande scala, offrendo una soluzione affidabile, performante e sostenibile per la produzione di acqua calda sanitaria e sistemi termici avanzati.

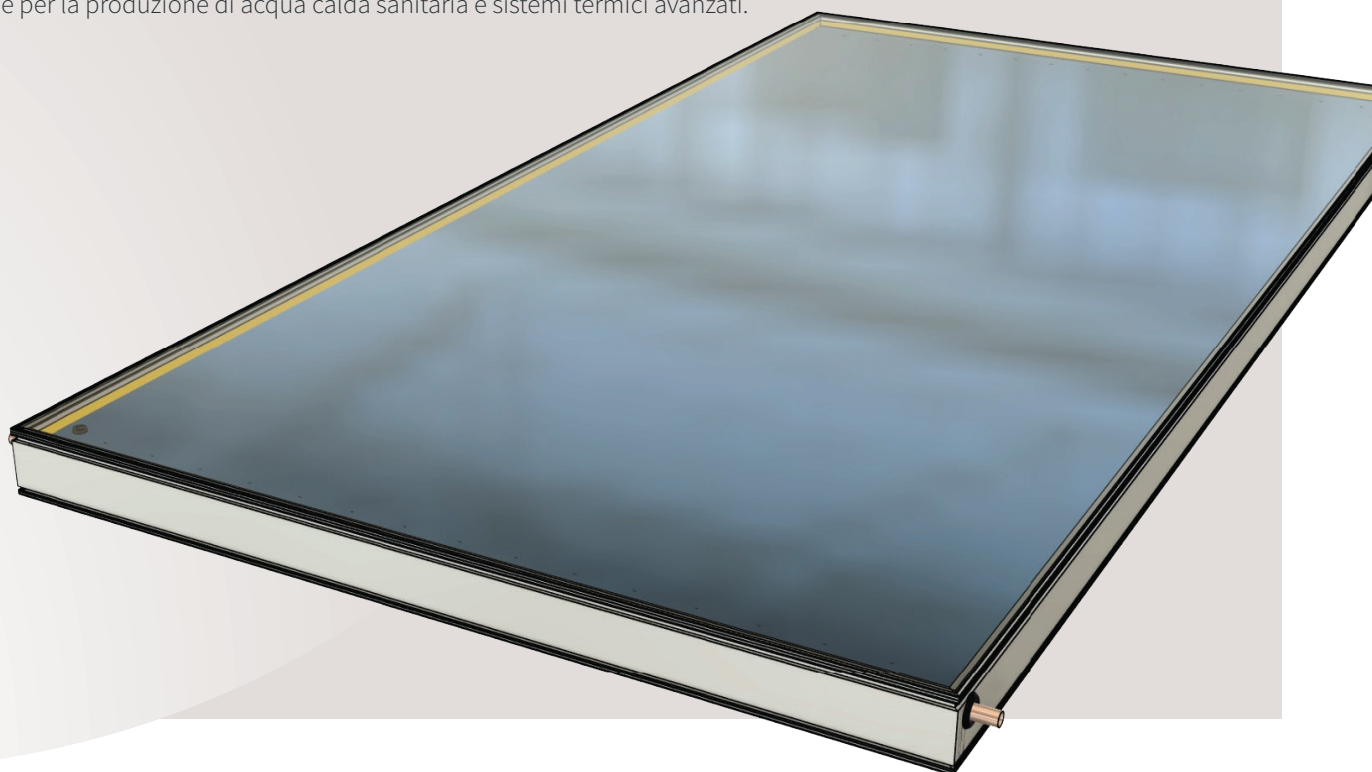

COLLETORE XTREME 3m²

X300

TIPO

Flat Plate

STRUTTURA

Profilo in alluminio verniciato a polvere. Privo di viti e rivetti

COPERTURA

Vetro prismatico temperato a basso contenuto di ferro 3,2 mm. Trasmissione del 97,0%.

SIGILLATURA

Silicone strutturale

ISOLAMENTO

Lana di roccia 40 mm (50 kg/m³) sul retro e lana di vetro 20 mm (30 kg/m³) sui lati.

MATERIALE ASSORBITORE

Alette in Alluminio Selettivo Blu spessore 0,50 mm, saldate a tubi di rame con saldatura laser.

ASSORBIMENTO

(α) 95% ($\pm 0,02$)

EMISSIVITÀ

(ϵ) 5% ($\pm 0,02$)

MASSIMA PRESSIONE DI ESERCIZIO

2250kPa

MASSIMA TEMPERATURA DI LAVORO

160° C



Certificato Solar Keymark

DESCRIZIONE

Le prestazioni e l'affidabilità del collettore sono state testate secondo la norma EN 12975-2 e hanno ottenuto la certificazione Solar Keymark.

COLORI DISPONIBILI

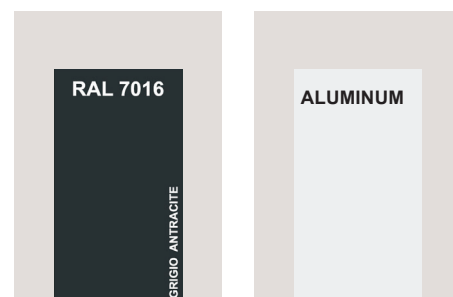

ANTRACITE

NATURALE

L'INVOLUCRO DEL

collettore XTREME è realizzato in profilo di alluminio estruso appositamente progettato, senza collegamenti esterni, viti, dadi o rivetti. L'isolamento Rockwool manterrà temperature molto elevate ottenendo un'efficienza incredibilmente elevata.

L'assorbitore è composto da alette in Alluminio Selettivo Blu spessore 0,50 mm, saldate a tubi di rame mediante saldatura laser.

Il liquido elioteramico raggiunge il massimo trasferimento di calore all'acqua proteggendo il sistema da incrostazioni, ruggine, congelamento e surriscaldamento.

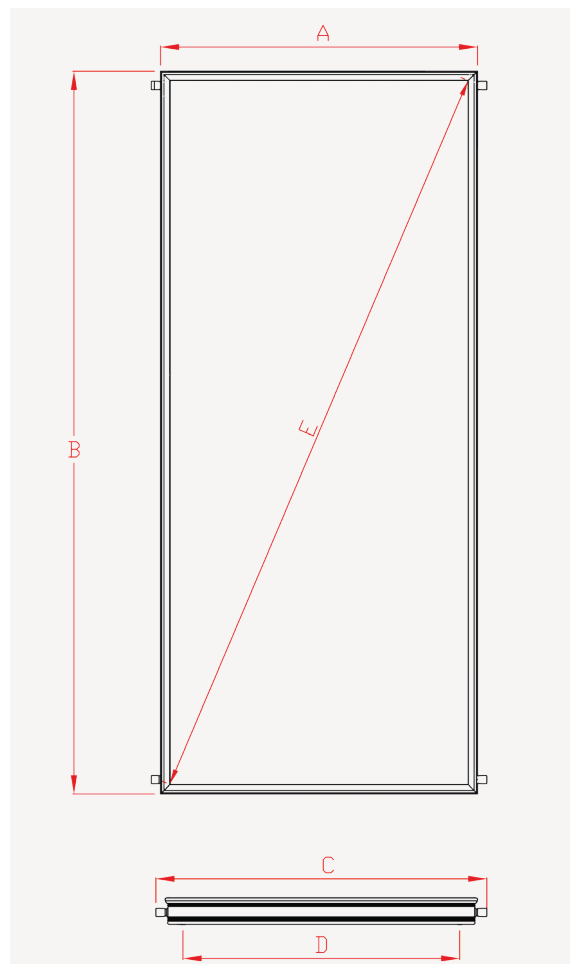
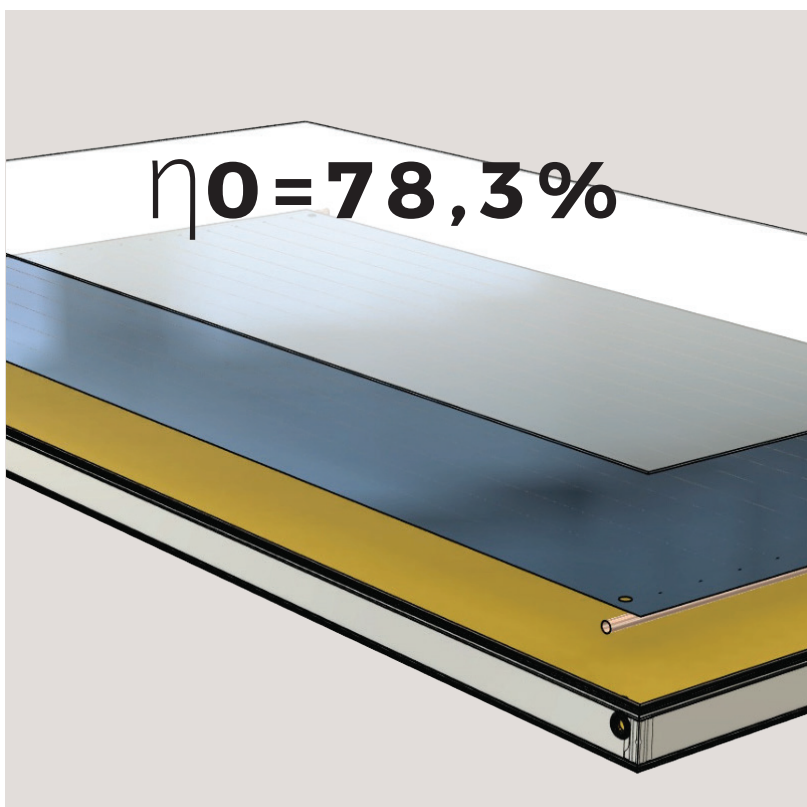

DIMENSIONI

TIPO	A	B	C	D	E
XTREME X300	2180	1480	1980	2400	800

COLLETORE SUPERSOL

S200 / S230 / S260

TIPO

Flat Plate

STRUTTURA

Profilo in alluminio verniciato a polvere. Privo di viti e rivetti

COPERTURA

Vetro prismatico temperato a basso contenuto di ferro 3,2 mm. Trasmissione del 95,3%.

SIGILLATURA

Schiuma acrilica - Siliconica

ISOLAMENTO

Lana di roccia 40 mm (50 kg/m³) sul retro e lana di vetro 20 mm (30 kg/m³) sui lati.

MATERIALE ASSORBITORE

Alette in Alluminio Selettivo Blu spessore 0,50 mm, saldate a tubi di rame con saldatura laser.

ASSORBIMENTO

(α) 95% ($\pm 0,02$)

EMISSIVITÀ

(ϵ) 5% ($\pm 0,02$)

MASSIMA PRESSIONE DI ESERCIZIO

2250kPa

MASSIMA TEMPERATURA DI LAVORO

150° C

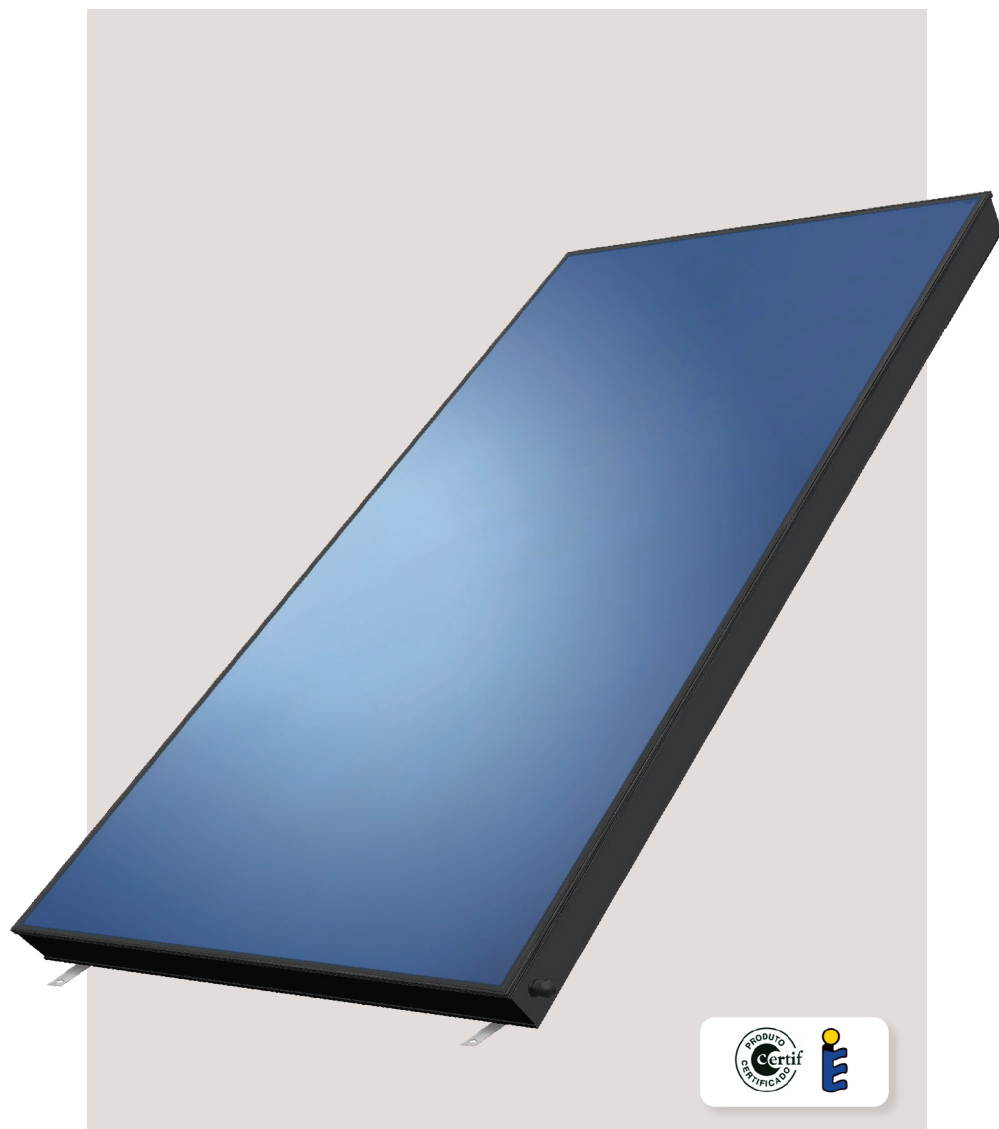

Certificato Solar Keymark

DESCRIZIONE

Le prestazioni e l'affidabilità del collettore sono state testate secondo la norma EN 12975-2 e hanno ottenuto la certificazione Solar Keymark.

COLORI DISPONIBILI



NERO PROFUNDO

www.sole.gr

L'INVOLUCRO DEL

collettore Supersol è realizzato in profilo di alluminio estruso appositamente progettato, senza collegamenti esterni, viti, dadi o rivetti. L'isolamento Rockwool manterrà temperature molto elevate ottenendo un'efficienza incredibilmente elevata.

L'assorbitore è composto da alette in Alluminio Selettivo Blu spessore 0,50 mm, saldate a tubi di rame mediante saldatura laser.

Il liquido eliotermico raggiunge il massimo trasferimento di calore all'acqua proteggendo il sistema da incrostazioni, ruggine, congelamento e surriscaldamento.

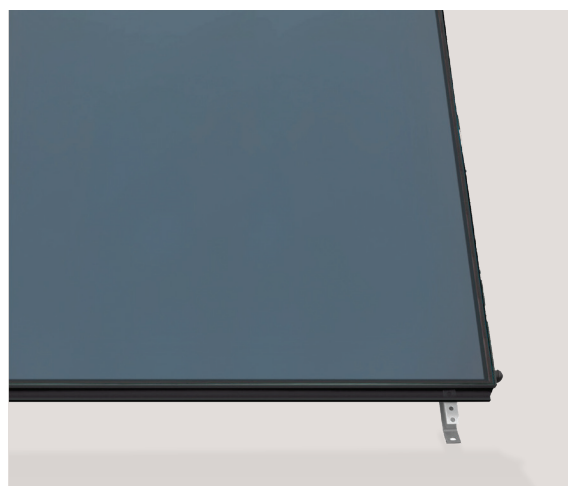
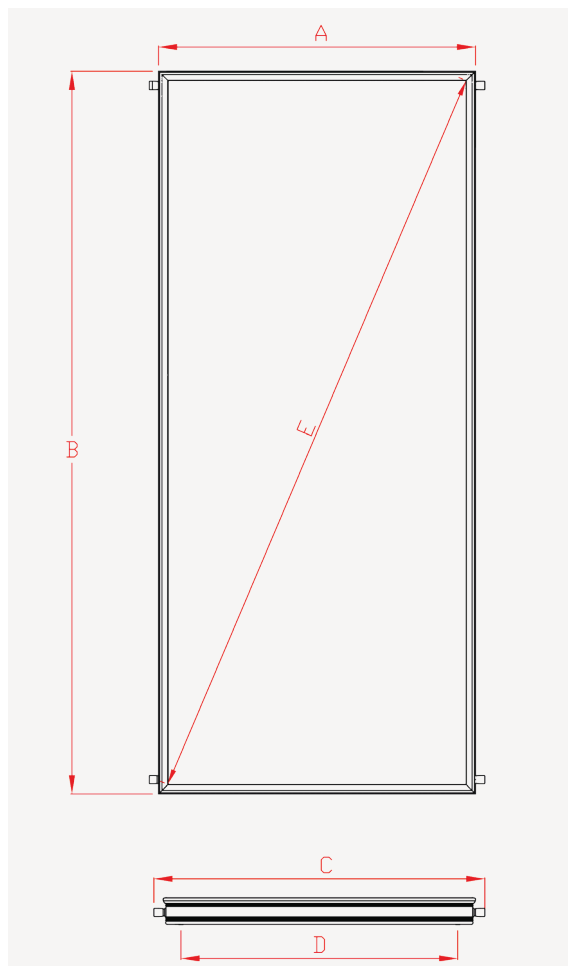

DIMENSIONI

PESO PAREA

TIPO	Length	Width	Thick-ness	Peso (kg)	Area del collettore m ²
SUPERSOL S200	960	1960	81	29,5	1,88
SUPERSOL S230	1165	1960	81	25,5	2,28
SUPERSOL S260	1238	2135	81	40,0	2,64

COLLETORE ECO

S200 / S230 / S260

TIPO

Flat Plate

STRUTTURA

Profilo in alluminio verniciato a polvere. Privo di viti e rivetti

COPERTURA

Vetro prismatico temperato a basso contenuto di ferro 3,2 mm. Trasmissione del 95,3%.

SIGILLATURA

Schiuma acrilica - Siliconica

ISOLAMENTO

Lana di roccia 40 mm (50 kg/m³) sul retro e lana di vetro 20 mm (30 kg/m³) sui lati.

MATERIALE ASSORBITORE

Alette in Alluminio Selettivo Blu spessore 0,50 mm, saldate a tubi di rame con saldatura laser.

ASSORBIMENTO

(α) 95% ($\pm 0,02$)

EMISSIVITÀ

(ϵ) 5% ($\pm 0,02$)

MASSIMA PRESSIONE DI ESERCIZIO

2250kPa

MASSIMA TEMPERATURA DI LAVORO

150° C



Certificato Solar Keymark

DESCRIZIONE COLORI DISPONIBILI

Le prestazioni e l'affidabilità del collettore sono state testate secondo la norma EN 12975-2 e hanno ottenuto la certificazione Solar Keymark.

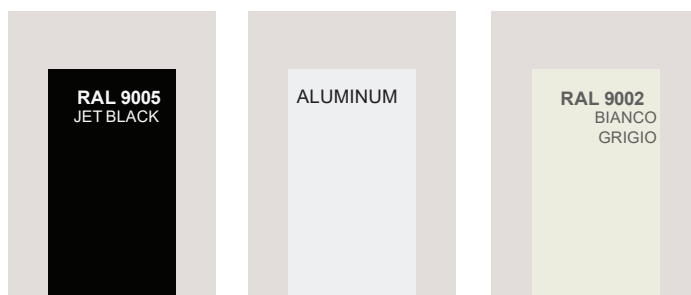

ECO PLUS

ECO NATURALE

ECO MARE

L'INVOLUCRO DEL

collettore ECO è realizzato in profilo di alluminio estruso appositamente progettato, senza collegamenti esterni, viti, dadi o rivetti. L'isolamento Rockwool manterrà temperature molto elevate ottenendo un'efficienza incredibilmente elevata.

L'assorbitore è composto da alette in Alluminio Selettivo Blu spessore 0,50 mm, saldate a tubi di rame mediante saldatura laser.

Il liquido eliotermico raggiunge il massimo trasferimento di calore all'acqua proteggendo il sistema da incrostazioni, ruggine, congelamento e surriscaldamento.

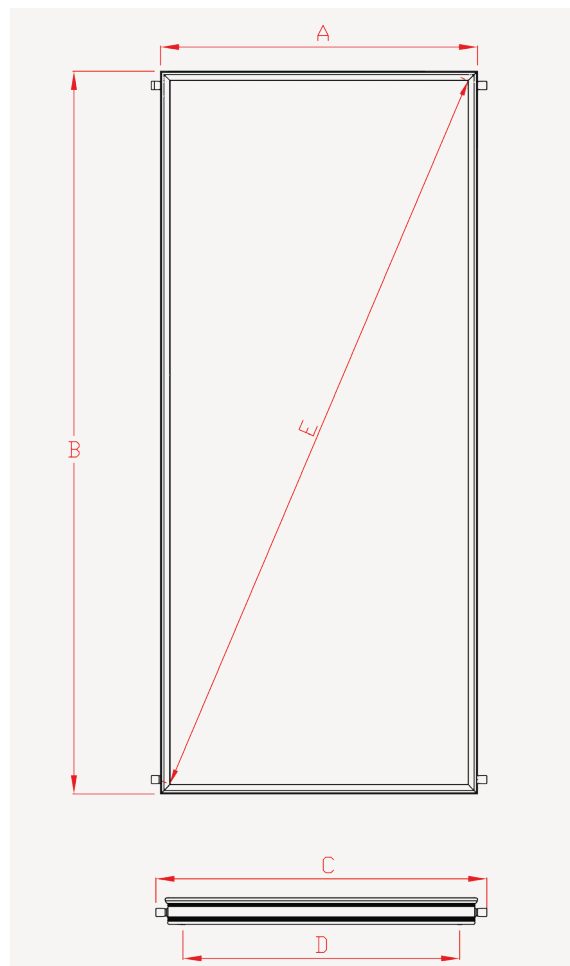

DIMENSIONI

TIPO	A	B	C	D	E
XTREME X300	2180	1480	1980	2400	800

FCK

KIT A CIRCOLAZIONE FORZATA

PER LA PRODUZIONE DI ACQUA CALDA TRAMITE ENERGIA SOLARE

TORRE BURJ KHALIFA
Dubai, 2009

L'edificio più alto del mondo; oltre 828 m
Impianto di acqua calda sanitaria

SISTEMI SOLARI DI ALTA QUALITÀ





SOLAR SYSTEM AT BURJ KHALIFA

SOLE S.A. È PIONIERE NEI GRANDI SISTEMI
CENTRALIZZATI DAL 1974

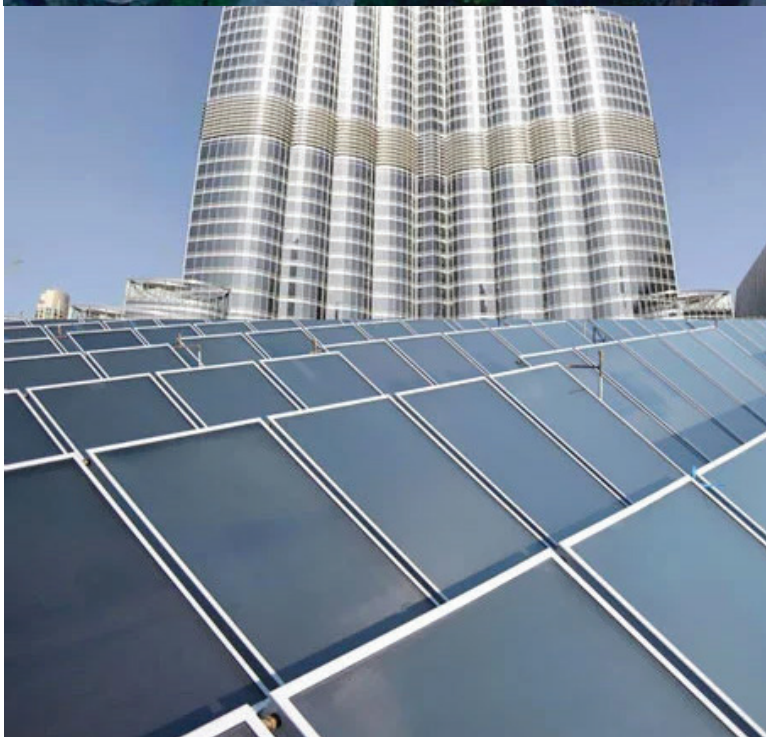

Resistente a 22.5 bar
di pressione!

FCK BL / *CBL

200 / 300 / 500 / 800 / 1000 / 1500Lt
*2000 / 2500 / 3000 / 4000 / 5000Lt

La nuova serie di Kit a Circolazione Forzata, sono stati progettati per far fronte alle richieste di qualsiasi mercato in tutto il mondo, specializzandosi in qualsiasi applicazione in cui sia richiesta acqua calda



BL / CBL FCK

Durevole Resiste a 22,5 bar di pressione!!!

VANTAGGI

- Massimizza l'efficienza
- Riscaldamento rapido
- Miglior risultato estetico
- Facile da installare
- Compatibile con tutti i tipi di riscaldamento ausiliario
- Manutenzione minima necessaria
- Lunga durata

*Le versioni CBL di capacità maggiore (oltre 1500 litri) sono disponibili su richiesta.

BOLLITTORE VERTICALE SOLE

Il bollitore SOLE Floor Standing è realizzata in acciaio a basso tenore di carbonio con doppia smaltatura (vetro), trattato in forno a 860°C.

L'isolamento in poliuretano ad alta densità FREON FREE mantiene l'acqua calda per molti giorni.

L'anodo di magnesio protegge efficacemente il cilindro dall'elettrolisi. Il riscaldatore elettrico ausiliare garantisce acqua calda anche in condizioni di scarso irraggiamento solare.

L'anodo di magnesio protegge efficacemente il cilindro dall'elettrolisi. Il riscaldatore elettrico ausiliare garantisce acqua calda anche in condizioni di scarso irraggiamento solare.



COLLETORE

L'involucro del collettore è realizzato in profilo di alluminio estruso appositamente progettato, senza collegamenti esterni, viti, dadi o rivetti. L'isolamento in lana di roccia ad alta densità manterrà temperature molto elevate ottenendo un'efficienza incredibilmente elevata.

L'assorbitore è composto da alette in Alluminio Selettivo Blu di spessore 0,50mm, saldate a tubi di rame mediante saldatura laser.

Il liquido termico raggiunge il massimo trasferimento di calore all'acqua proteggendo il sistema da incrostazioni, ruggine, congelamento e surriscaldamento.

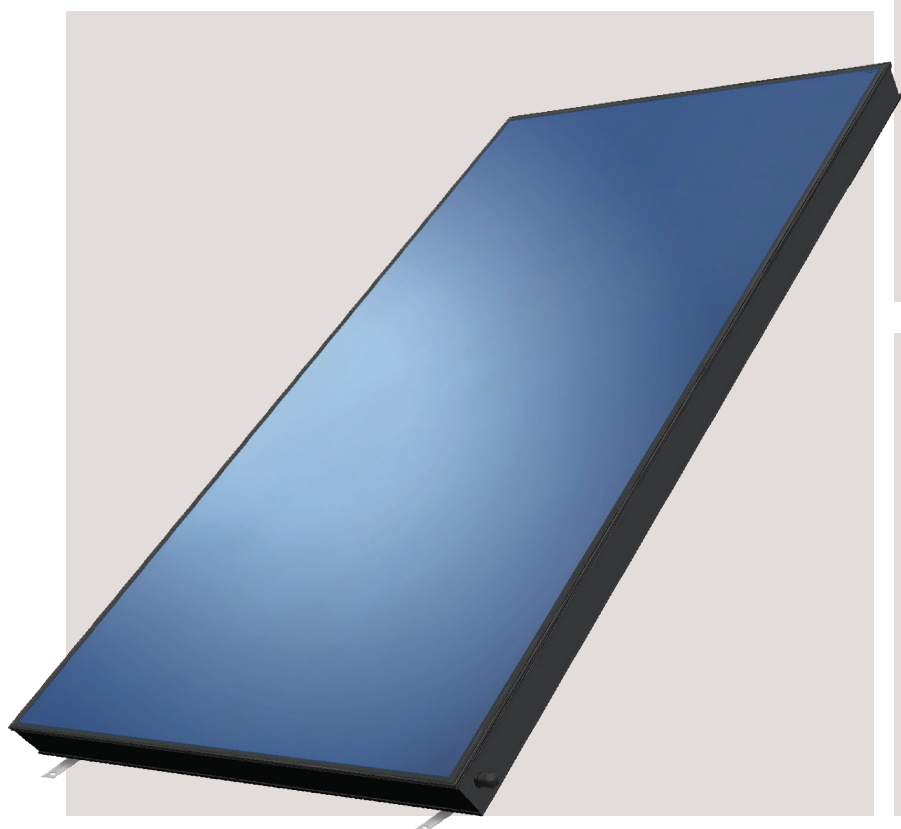

I SISTEMI SOLARI SOLE SONO REALIZZATI IN CONFORMITÀ AGLI STANDARD INTERNAZIONALI PER LA GARANZIA DELLA QUALITÀ ISO 9001:2015.

LE PRESTAZIONI E L'AFFIDABILITÀ DEL COLLETORE SONO TESTATE SECONDO LA NORMA EN 12975-2 E HANNO OTTENUTO IL CERTIFICATO SOLAR KEYMARK E IL CERTIFICATO TUV PER UNA PRESSIONE MASSIMA DI 22,5 BAR.

FCK 200 - 1 COLLETORE



FCK 300 - 2 COLLETORI



FCK 500 - 4 COLLETORI



KIT A CIRCOLAZIONE FORZATA

MODELLO	CAPACITÀ BOLLITORE	COLLETORE	REGOLATORE DI PRESSIONE	STAZIONE SOLARE	VASO DI ESPANSIONE	STAFFE	SET ACCESSORI	GLICOLE
FCK 200	200L	2 x S260	1	1	1	1	1	2
FCK 300	300L	3 x S260	1	1	1	2	1	2
FCK 500	500L	4 x S260	1	1	1	2	1	3
FCK 800	800L	5 x S260	1	1	1	3	1	4
FCK 1000	1000L	6 x S260	1	1	1	3	1	4

SPECIFICHE TECNICHE

Collettori Solari														
MODELLO	S200	S230	S260											
SUPERFICIE DEL PANNELLO m ²	1,88	2,28	2,64											
PESO kg	30,00	36,00	44,00											
TELAIO	Profilo di alluminio senza rivetti.													
VETRO	Temperato prismatico di 3,2 mm. 95,3% di trasmittanza.													
SIGILLATURA	Struttura di silicone di alta qualità.													
ISOLAMENTO	In lana di roccia ad alta qualità.													
ASSORBITORE	Blue selective di altissima qualità.													
ASSORBIMENTO (α)	95% (± 0.02)													
EMISSIVITÀ (ε)	5% (± 0.02)													
TEST DI PRESSIONE MASSIMA	2250kPa (22,5 bar)													
MASSIMA PRESSIONE DI ESERCIZIO	1500kPa (15 bar)													
TEMPERATURA MAX DI STAGNAZIONE	193°C													
BOLLITORI A PAVIMENTO BL1 / BL2 / *CBL1 / *CBL2														
MODELLO BL1/BL2/CBL1/CBL2	150	200	300	400	500	800	1000	1500	2000	2500	3000	4000	5000	
CAPACITÀ (lt)	150	200	300	400	500	800	1000	1500	2000	2500	3000	4000	5000	
PESO (kg) BL1	59	73	104	145	167	242	286	392	442	500	610	570	630	
PESO (kg) BL2	65	82	118	160	185	263	315	423	486	520	630	590	760	
CORPO DEL BOLLITORE	il bollitore è realizzato in acciaio S235JR, con vetrificazione interna													
SCAMBIATORE DI CALORE (SERPENTINA)	Realizzato in acciaio lamellare di altissima qualità.													
ISOLAMENTO	Realizzato con poliuretano ad alta qualità 50-100 mm (40 kg/m3).													
RIVESTIMENTO ESTERNO	Copertura in PVC con zip di chiusura.													
ANODO DI PROTEZIONE	Magnesio.													
MASSIMA PRESSIONE DI ESERCIZIO	6-10 bar.													



BL1
Accumulo con 1 scambiatore di calore

BL2
Accumulo con 2 scambiatori di calore

Elemento elettrico opzionale 2-24kW

CBL1
Accumulo con 1 scambiatore di calore estraibile

CBL2
Accumulo con 2 scambiatori di calore estraibili

Dati, descrizioni, caratteristiche tecniche e accessori sono solo indicativi, non vincolanti e possono essere soggetti a variazioni.

***Le versioni CBL di capacità maggiore (oltre 1500 litri) sono disponibili su richiesta.**

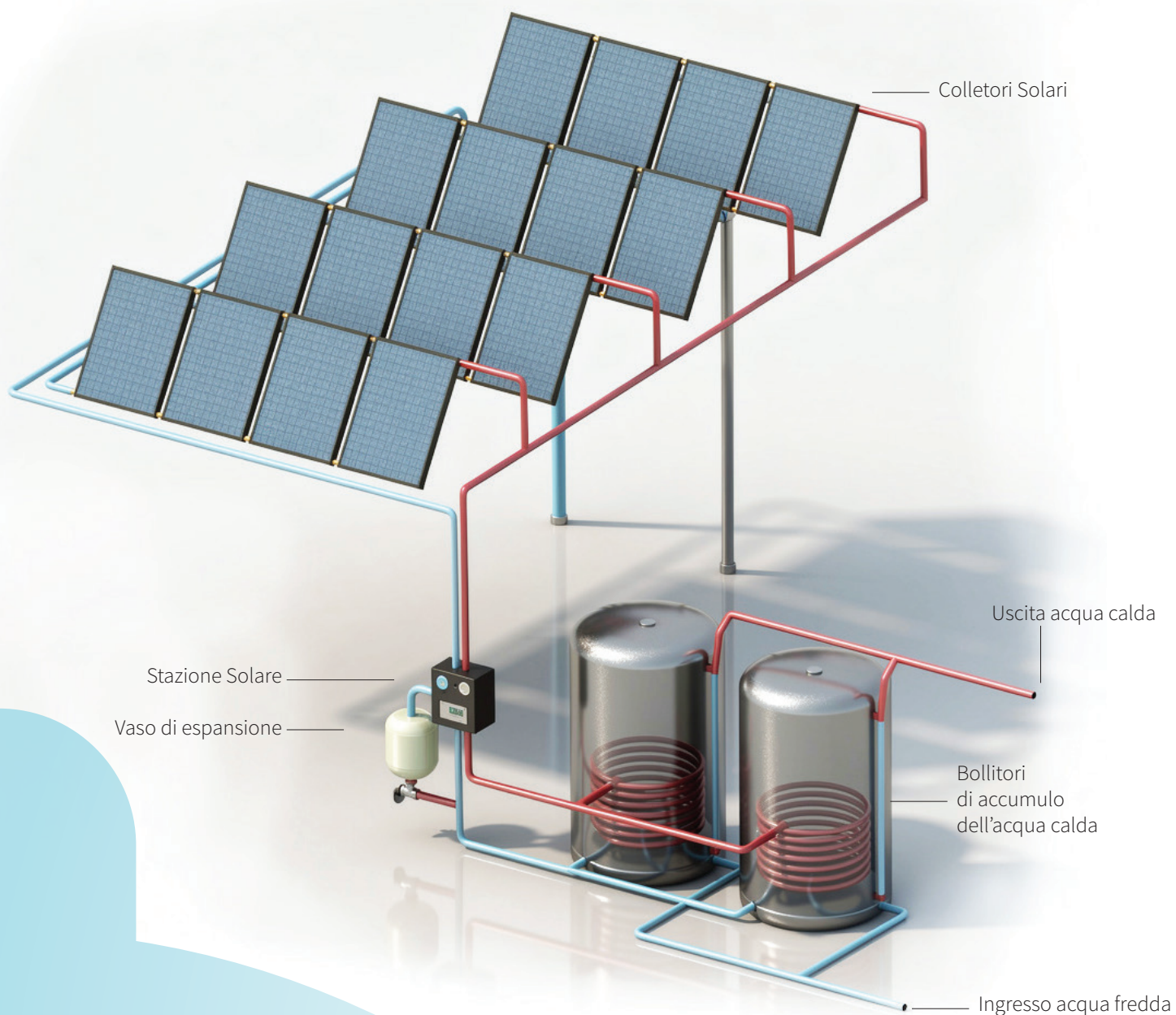

COMPRESO:

- Regolatore di pressione
- Telai di supporto
- Set di Raccordi e Accessori
- Liquido Termico
- Sonde termiche automatiche



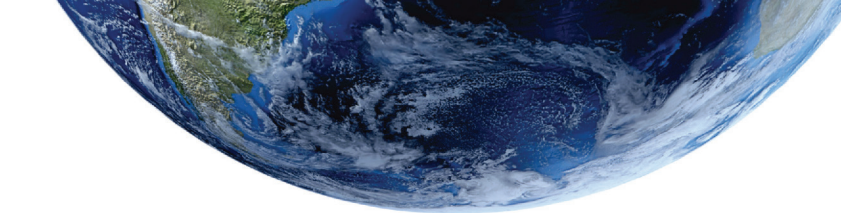

50 YEARS
1974 - 2024

SOLE S.A. SOLAR SYSTEMS MANUFACTURER

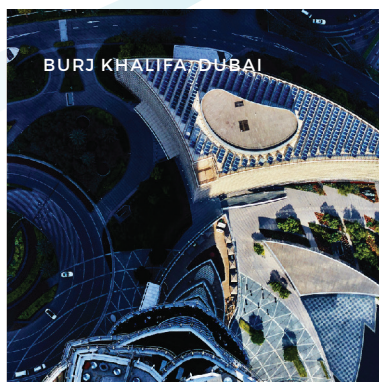

FCK HP

150 / 200 / 300 / 400 / 500Lt HP1
300 / 400 / 500 / 800 / 1000Lt HP2



SOLAR SYSTEMS MANUFACTURER

Sistemi solari di alta qualità

KIT A CIRCOLAZIONE FORZATA HP con COLLETORE ECO

MODELLO	CAPACITÀ BOLLITORE	COLLETORE
FCK HP1-1-150	150Lt	1 x S260
FCK HP1-2-200	200Lt	2 x S260
FCK HP1-2-300 / FCK HP2-2-300	300Lt	2 x S260
FCK HP1-3-400 / FCK HP2-3-400	400Lt	3 x S260
FCK HP1-3-500 / FCK HP2-3-500	500Lt	3 x S260
FCK HP2-4-800	800Lt	4 x S260
FCK HP2-6-1000	1000Lt	6 x S260

KIT A CIRCOLAZIONE FORZATA HP con COLLETORE XTREME

MODELLO	CAPACITÀ BOLLITORE	COLLETORE
FCK HP1-1-150	150Lt	1 x X300
FCK HP1-2-200	200Lt	2 x X300
FCK HP1-2-300 / FCK HP2-2-300	300Lt	2 x X300
FCK HP1-3-400 / FCK HP2-3-400	400Lt	3 x X300
FCK HP1-3-500 / FCK HP2-3-500	500Lt	3 x X300
FCK HP2-4-800	800Lt	4 x X300
FCK HP2-6-1000	1000Lt	6 x X300

HP serie SOLE SCALDACQUA PER SISTEMI A POMPA DI CALORE

Scaldacqua per pompa di calore con superficie di scambio termico maggiorata;

ideali per impianti solari termici, sistemi di riscaldamento degli ambienti e impianti con pompa di calore con un elevato numero di utenze.

Scopri tutti i dettagli a pagina 54

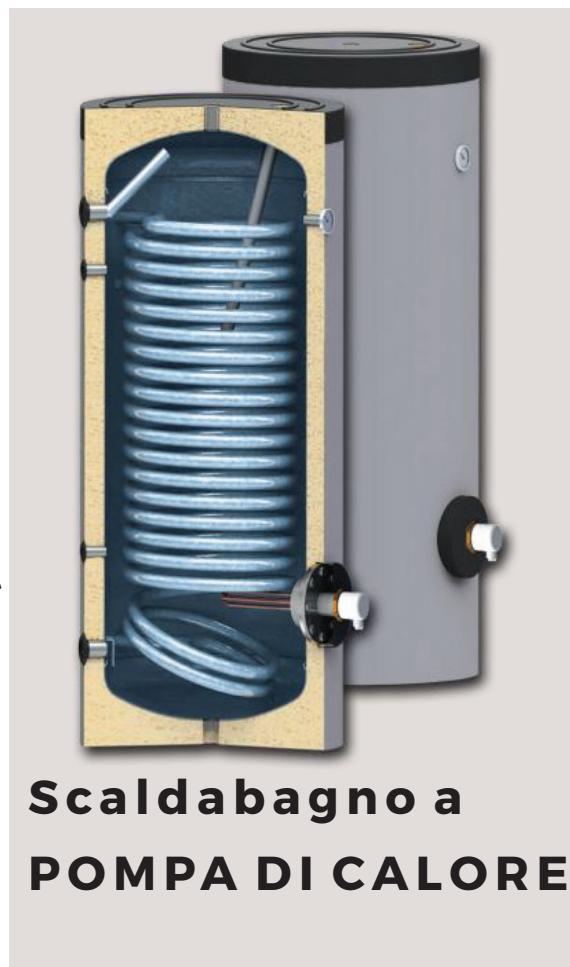

Scaldabagno a POMPA DI CALORE

COLLETTORE

L'involucro del collettore è realizzato in profilo di alluminio estruso appositamente progettato, senza collegamenti esterni, viti, dadi o rivetti. L'isolamento in lana di roccia ad alta densità manterrà temperature molto elevate ottenendo un'efficienza incredibilmente elevata.

L'assorbitore è composto da alette in Alluminio Selettivo Blu di spessore 0,50mm, saldate a tubi di rame mediante saldatura laser.

Il liquido termico raggiunge il massimo trasferimento di calore all'acqua proteggendo il sistema da incrostazioni, ruggine, congelamento e surriscaldamento.

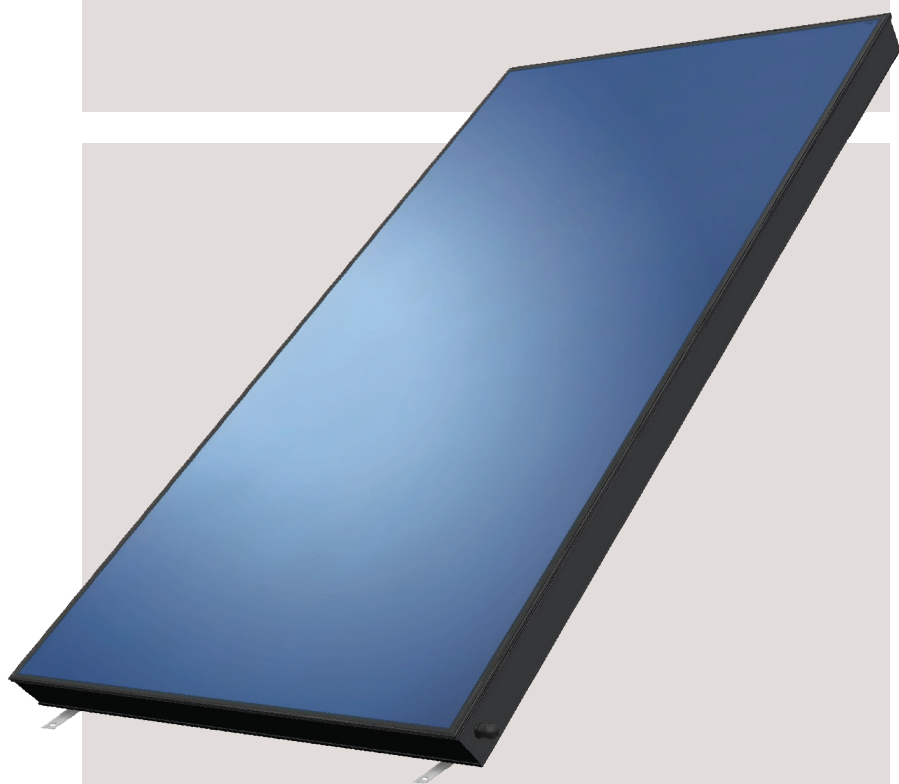

KIT A CIRCOLAZIONE FORZATA HP con COLLETTORE SUPERSOL

MODELLO	CAPACITÀ BOLLITORE	COLLETTORE
FCK HP1-1-150	150Lt	1 x 260
FCK HP1-2-200	200Lt	2 x 260
FCK HP1-2-300 / FCK HP2-2-300	300Lt	2 x 260
FCK HP1-3-400 / FCK HP2-3-400	400Lt	3 x 260
FCK HP1-3-500 / FCK HP2-3-500	500Lt	3 x 260
FCK HP2-4-800	800Lt	4 x 260
FCK HP2-6-1000	1000Lt	6 x 260

I SISTEMI SOLARI SOLE SONO REALIZZATI IN CONFORMITÀ AGLI STANDARD INTERNAZIONALI PER LA GARANZIA DELLA QUALITÀ ISO 9001:2015.

LE PRESTAZIONI E L'AFFIDABILITÀ DEL COLLETTORE SONO TESTATE SECONDO LA NORMA EN 12975-2 E HANNO OTTENUTO IL CERTIFICATO SOLAR KEYMARK E IL CERTIFICATO TUV PER UNA PRESSIONE MASSIMA DI 22,5 BAR.

FCK HPT

120 / 150 / 200 / 250 / 300Lt

Da 120 a 300 litri, con e senza scambiatore di calore. La nostra pompa di calore sfrutta sapientemente questa energia in eccesso per riscaldare in modo efficiente l'acqua fredda. Questo approccio innovativo non solo si traduce in un risparmio economico, ma contribuisce anche positivamente all'ambiente.



SOLE
SOLAR SYSTEMS MANUFACTURER



Sistemi solari di alta qualità

KIT A CIRCOLAZIONE FORZATA HPT con COLLETTORE ECO		
MODELLO	CAPACITÀ BOLLITORE	COLLETTORE
FCK 200-1-260 HPT1	200Lt	1 x S260
FCK 200-2-260 HPT1	200Lt	2 x S260
FCK 250-2-260 HPT1	250Lt	2 x S260
FCK 250-3-260 HPT1	250Lt	3 x S260
FCK 300-2-260 HPT1	300Lt	2 x S260
FCK 300-3-260 HPT1	300Lt	3 x S260

KIT A CIRCOLAZIONE FORZATA HPT con COLLETTORE XTREME		
MODELLO	CAPACITÀ BOLLITORE	COLLETTORE
FCK 200-1-300 HPT1	200Lt	1 x X300
FCK 200-2-300 HPT1	200Lt	2 x X300
FCK 250-2-300 HPT1	250Lt	2 x X300
FCK 250-3-300 HPT1	250Lt	3 x X300
FCK 300-2-300 HPT1	300Lt	2 x X300
FCK 300-3-300 HPT1	300Lt	3 x X300

HPT serie SOLE PER LA PRODUZIONE DI ACQUA CALDA MEDIANTE

La nuova serie di caldaie a base mento SOLE HPT è stata progettata per soddisfare le esigenze di qualsiasi mercato in tutto il mondo, per qualsiasi applicazione in cui sia richiesta acqua calda.

Nuovo, con refrigerante R290 - Zero emissioni di carbonio

Risparmi enormi: Consumi energetici fino al 75% inferiori rispetto a uno scaldabagno elettrico.

Scopri tutti i dettagli del nostro nuovo serbatoio HPT all-in-one a pagina 54



all in one
**Scaldabagno a
POMPA DI CALORE**

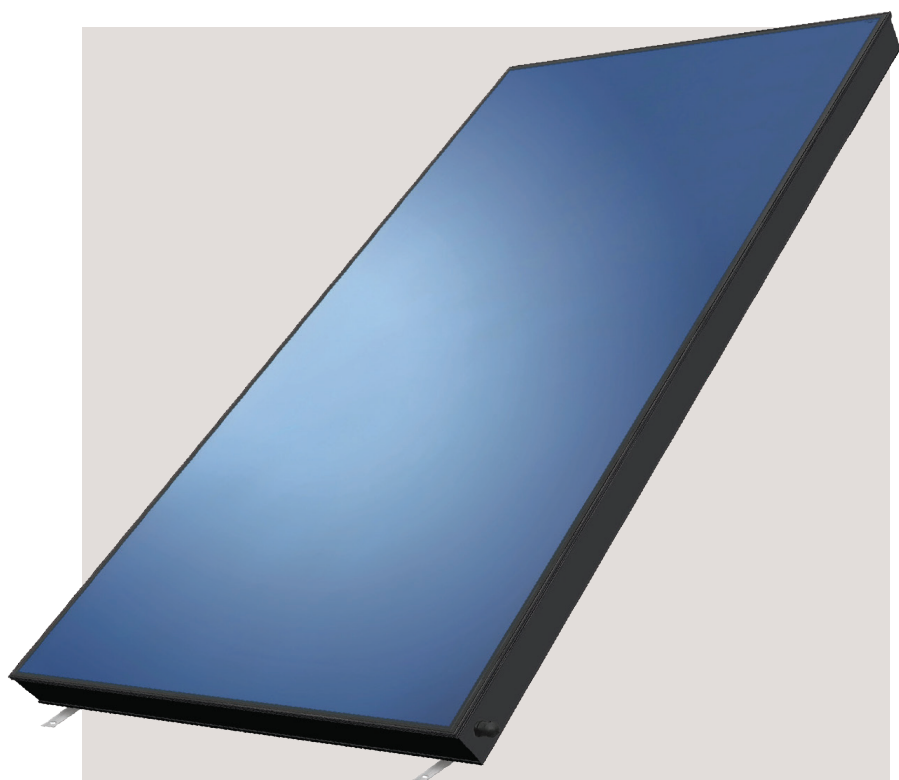

COLLETTORE

L'involucro del collettore è realizzato in profilo di alluminio estruso appositamente progettato, senza collegamenti esterni, viti, dadi o rivetti. L'isolamento in lana di roccia ad alta densità manterrà temperature molto elevate ottenendo un'efficienza incredibilmente elevata.

L'assorbitore è composto da alette in Alluminio Selettivo Blu di spessore 0,50mm, saldate a tubi di rame mediante saldatura laser.

Il liquido termico raggiunge il massimo trasferimento di calore all'acqua proteggendo il sistema da incrostazioni, ruggine, congelamento e surriscaldamento.

KIT A CIRCOLAZIONE FORZATA HPT con COLLETTORE SUPERSOL

MODELLO	CAPACITÀ BOLLITORE	COLLETTORE
FCK 200-1-260 HPT1	200Lt	1 x 260
FCK 200-2-260 HPT1	200Lt	2 x 260
FCK 250-2-260 HPT1	250Lt	2 x 260
FCK 250-3-260 HPT1	250Lt	3 x 260
FCK 300-2-260 HPT1	300Lt	2 x 260
FCK 300-3-260 HPT1	300Lt	3 x 260

I SISTEMI SOLARI SOLE SONO REALIZZATI IN CONFORMITÀ AGLI STANDARD INTERNAZIONALI PER LA GARANZIA DELLA QUALITÀ ISO 9001:2015.

LE PRESTAZIONI E L'AFFIDABILITÀ DEL COLLETTORE SONO TESTATE SECONDO LA NORMA EN 12975-2 E HANNO OTTENUTO IL CERTIFICATO SOLAR KEYMARK E IL CERTIFICATO TUV PER UNA PRESSIONE MASSIMA DI 22,5 BAR.

SERBATOI DI ACCUMULO BL

- 150Lt
- 200Lt
- 300Lt
- 400Lt
- 500Lt
- 750Lt
- 1000Lt
- 1500Lt
- 2000Lt



BL0

BL1

I serbatoi di accumulo BL SOLE sono progettati per garantire la massima efficienza energetica

e un funzionamento ottimale degli impianti di riscaldamento moderni. Ideali per l'integrazione con pompe di calore, caldaie a biomassa, sistemi solari termici e generatori tradizionali, assicurano stabilità idraulica, riduzione dei cicli di avviamento e miglior rendimento complessivo dell'impianto.

Realizzati con materiali di alta qualità e disponibili in diverse configurazioni, i serbatoi BL offrono affidabilità nel tempo, elevate prestazioni termiche e semplicità di installazione. L'accurata coibentazione ad alta efficienza minimizza le dispersioni di calore, contribuendo al risparmio energetico e alla sostenibilità dell'impianto.

La gamma BL rappresenta una soluzione tecnica evoluta per applicazioni residenziali e commerciali, dove sono richieste robustezza, durata e massima compatibilità con sistemi ad alta efficienza.

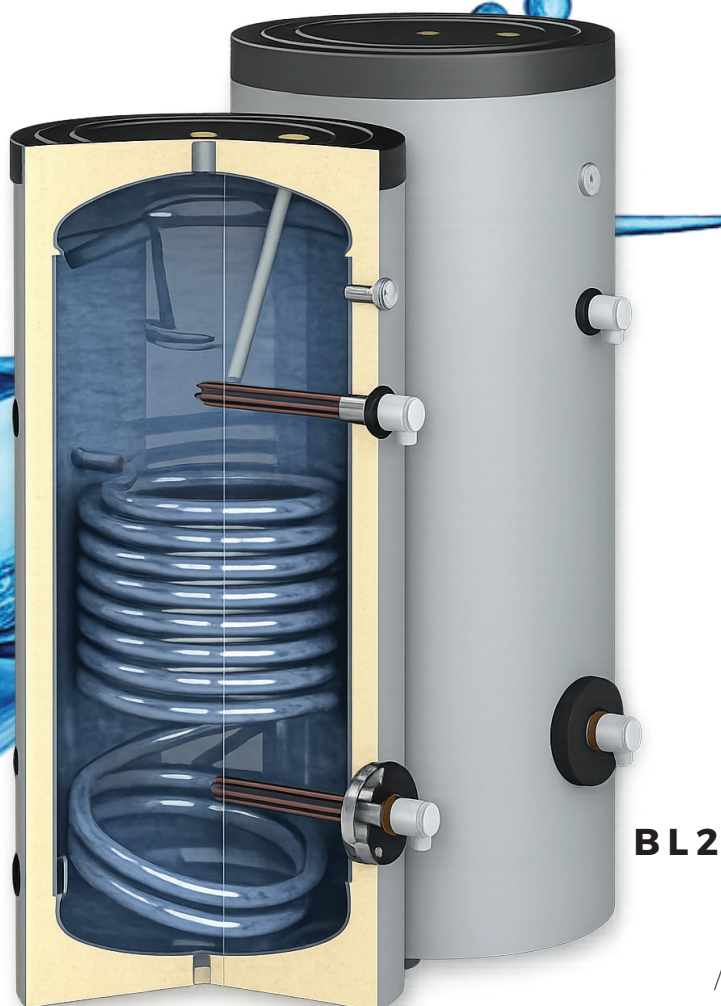

SERBATOI DI ACCUMULO BLO

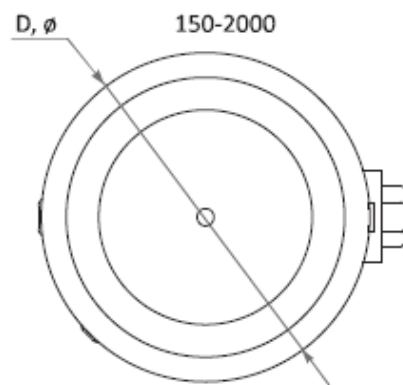
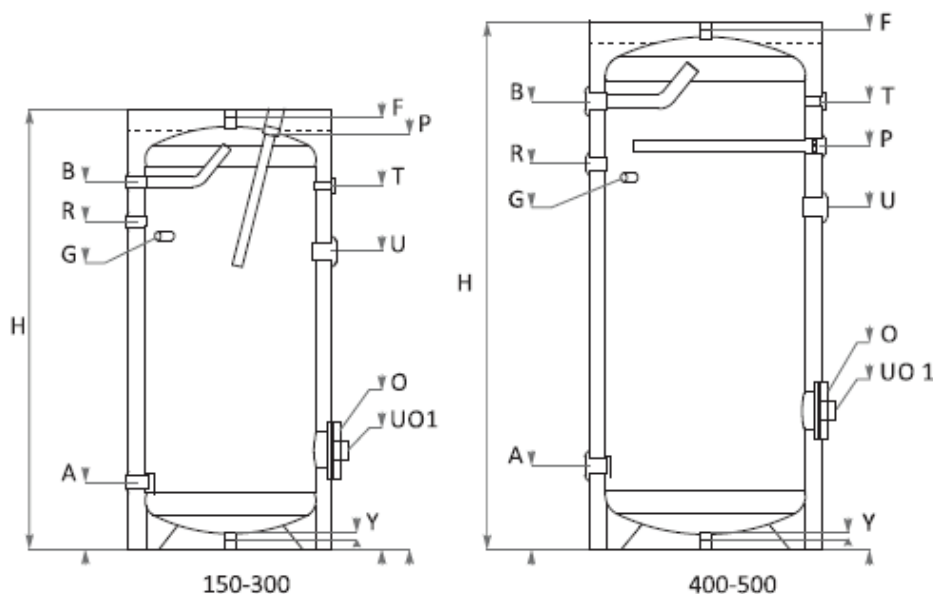

SERBATOI BLO SPECIFICHE TECNICHE

		150	200	300	
Capacità	L	150	200	300	
Altezza / Ingombro verticale minimo	H,mm		1340/1460	1420/1580	
Diametro	D,mm	Ø560	Ø560	Ø660	
Isolamento termico	mm	50 mm rigid PPU			
Pressione di esercizio / Temperatura massima di esercizio	bar/°C	10/95	10/95	10/95	
Pressione di prova del serbatoio	bar	15	15	15	
Elemento riscaldante elettrico (opzionale)	kW	2 x (3 ÷ 6)	2 x (3 ÷ 6)	2 x (3 ÷ 6)	
Peso	kg	68	68	86	
Ingresso acqua fredda	A,mm	Rpl"/202	6)	Rpl"/215	
Uscita acqua calda	B,mm	Rpl"/1112	Rpl"/1112	Rp"/1182	
Ricircolo	R,mm	Rp'14"/987	Rp'14"/987	Rp'14"/1055	
Manicotto per sensore termostatico	G, mm, Rp11"	900	900	1008	
Manicotto di sfiato aria	F, mm, Rpl"	1340	1340	1410	
Apertura di ispezione / Flangia	O,mm Ø,mm	180/309 Ø110	180/309 Ø110	180/320 Ø110	
Manicotto di scarico	Y, mm, Rpl"	20	20	20	
Termometro	T, mm, Rp11"	1138	1138	1170	
Anodo di protezione	P, mm, Rpl114"	1340	1340	1410	
Manicotto per elemento elettrico sul corpo serbatoio	U,mm,	Rpl112" /750	Rpl112" /750	Rpl112" /850	
Manicotto per elemento elettrico sulla flangia di ispezione	Uo, mm,	Rpl112" /309	Rpl112" /309	Rpl112" /320	
Manicotto aggiuntivo per sensore	Z, mm, Rp112"				

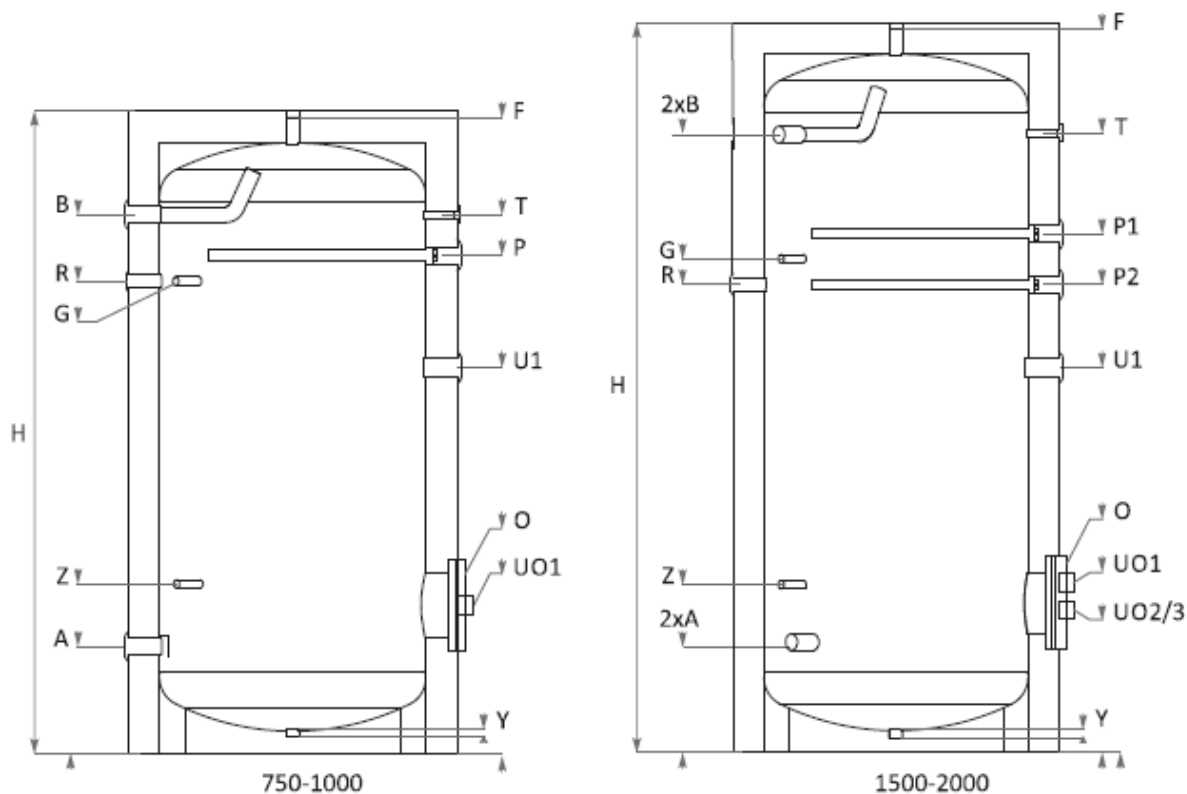

	400	500	750	1000	1500	2000
	400	500	750	1000	1500	2000
	1490/1670	1720/1890	2000/2030	2050/2080	2310/2370	2310/2370
	Ø 750	Ø 750	Ø 950	Ø 1050	Ø 1050	Ø 1350
	50 mm rigid PPU			100 mm soft PPU, removable		
	10/95	10/95	10/95	10/95	10/95	10/95
	15	15	15	15	15	15
	2 x (3 ÷ 7.5)	1 x (3 ÷ 7.5)	2 x (3 ÷ 7.5)	3 x (3 ÷ 7.5)	4 x (3+7.5)	5 x (3 ÷ 7.5)
	123	140	210	245	342	645
	Rpl114"/270	Rp1'1"/270	Rpl112"/300	Rpl112"/320	2 X Rp111"/320	2 x Rpl 112"/385
	Rpl '4"/1204	Rpl112"/1453	Rpl112"/1630	Rpl112"/1700	2 x Rpl 112"/1975	2 x Rpl 112"/1885
	Rpl"/1005	Rpl"/1250	Rpl"/1405	Rpl"/1487	Rpl"/1487	Rpl"/1635
	950	1208	1435	1570	1487	1685
	1480	1710	1945	2020	2320	2311
	180/450 Ø110	180/450 Ø110	280/450 Ø200	280/460 Ø200	280/460 Ø200	560/555 Ø400
	20	20	20	40	40	30
	1204	1453	1630	1700	1975	1835
	1079	1340	1435	1570	2 X 1570/1650	2 X 1625/1705
	Rpl112" /900	Rpl112" /1010	Rpl112" /1040	Rpl112" /1140	Rpl11" /1220	2 x Rp1'1" /1330
	Rpl11" /450	Rpl112" /450	Rpl112" /450	2 x Rpl112" /460	3 x Rpl112" /460	3 X Rpl 112" /555
			535	520	520	745

SERBATOI DI ACCUMULO BL1

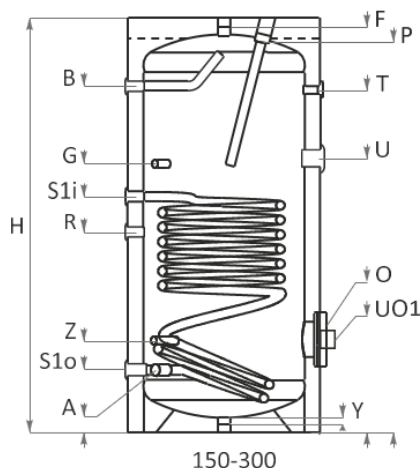
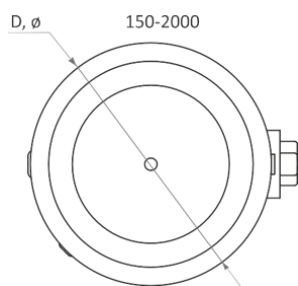

SERBATOI BL1 SPECIFICHE TECNICHE

		150	200	300	
Capacità	L	150	200	300	
Altezza / Ingombro verticale minimo	H,mm	1070/1210	1340/1460	1420/1580	
Diametro	D,mm	Ø560	Ø 560	Ø 660	
Isolamento termico		50 mm rigidi PPU			
Pressione di esercizio / Temperatura massima	bar/°C	10/95	10/95	10/95	
Pressione di prova del serbatoio	bar	15	15	15	
Elemento riscaldante elettrico (opzionale)	kW	2 x (3 ÷ 6)	2 x (3 ÷ 6)	2 x (3 ÷ 6)	
Peso	kg	65	82	118	
Ingresso acqua fredda	A,mm	Rpl"/202	Rpl"/202	Rpl"/215	
Uscita acqua calda	B,mm	Rpl"/1070	Rpl"/1168	Rpl"/1182	
Ricircolo	R,mm	Rp314"/788	Rp314"/987	Rp314"/957	
Pressione di esercizio / Temperatura massima della serpentina, Sl	bar/°C	16/110	16/110	16/110	
Pressione di prova della serpentina, Sl	bar	25	25	25	
Capacità della serpentina, Sl	L	4.56	5.55	7.40	
Superficie di scambio termico della serpentina, Sl	m'	0.74	0.9	1.2	
Ingresso serpentina	Sli, mm, Rpl"	592	692	805	
Uscita serpentina	Slo, mm, Rpl"	202	202	215	
Potenza prolungata secondo DIN 4708; 80°C/60°C/45°C, s1	kW (m3/h)	25(0.61)	29(0.71)	53(1.30)	
Coefficiente di potenza NL a 60°C, Sl	NL 60°C	2.5	4.5	11	
Perdita di carico Δp, Sl	ΔP, mbar	65	75	120	
Manicotto per sensore termostatico	G, mm, Rp112"	738	892	995	
Manicotto di sfiato aria	F, mm, Rpl"	1070	1340	1410	
Apertura di ispezione / Flangia	O,mm, (Ø,mm)	180/309, Ø110	180/309 Ø110	180/320 Ø110	
Manicotto di scarico	Y, mm, Rpl"	20	20	20	
Termometro	T, mm, Rp11""	868	1138	1170	
Anodo di protezione	P, mm, Rpl11·"	1070	1340	1410	
Manicotto per elemento elettrico sul corpo serbatoio	U,mm,	Rpl112" /680	Rpl112"/850	Rpl112" /850	
Manicotto per elemento elettrico sulla flangia di ispezione	Uo, mm,	Rpl112" /309	Rpl112" /309	Rpl112" /320	

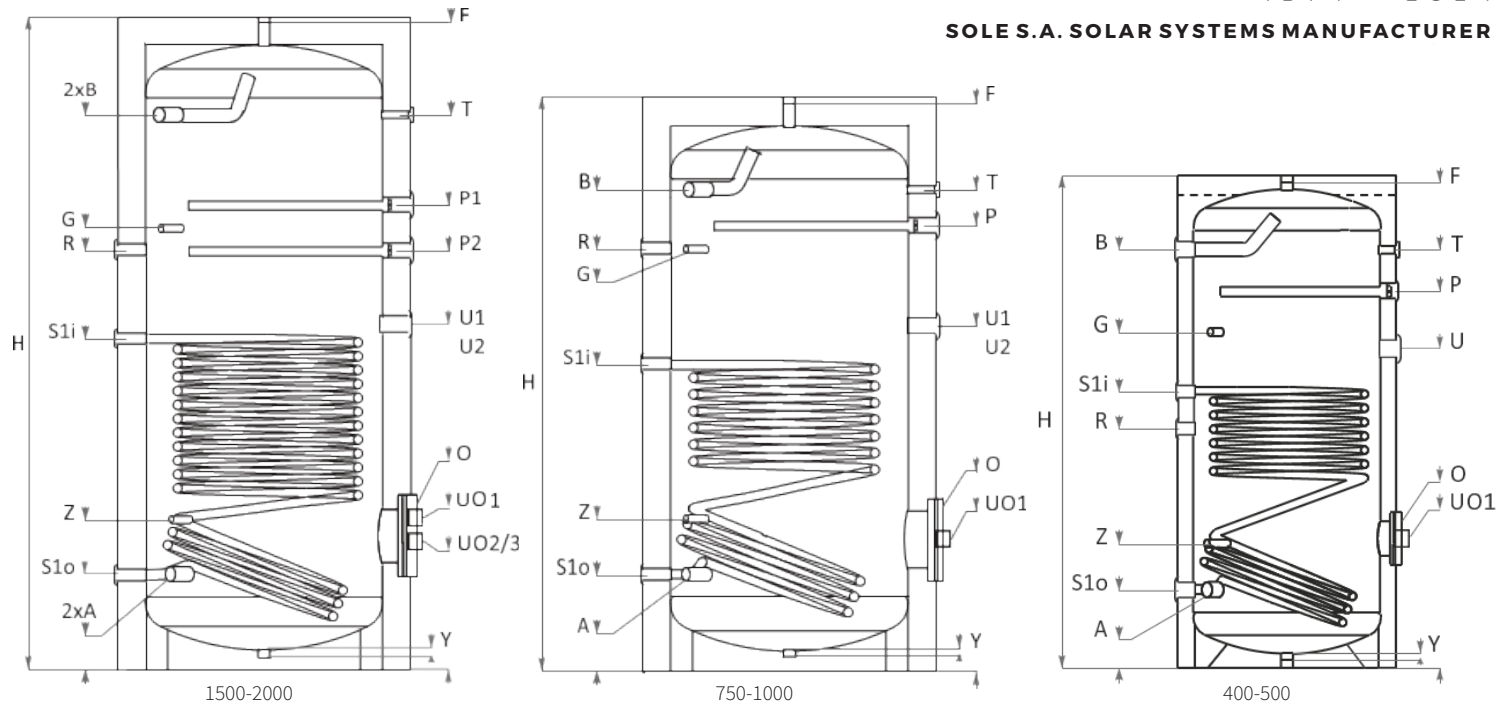

	400	500	750	1000	1500	2000
	400	500	750	1000	1500	2000
	1490/1670	1720/1890	2000/2030	2050/2080	2310/2370	2310/2370
	Ø750	Ø750	Ø950	Ø1050	Ø1050	Ø1350
50 mm rigid PPU	100 mm soft PPU, removable					
	10/95	10/95	10/95	10/95	10/95	10/95
	15	15	15	15	15	15
	2 x (3 ÷ 7.5)	1 x (3 ÷ 7.5)	2 x (3 ÷ 7.5)	3 x (3 ÷ 7.5)	4 x (3+7.5)	5 x (3 ÷ 7.5)
	160	185	263	315	423	761
	Rpl114"/270	Rpl112"/270	Rpl111"/300	Rpl112"/320	2 x Rpl 111"/320	2 x Rpl 112"/385
	Rpl114"/1240	Rpl112"/1453	Rpl111"/1630	Rpl 111"/1700	2xRpl111"/1975	2x Rpl 111"/1885
	Rpl"/1105	Rpl"/1206	Rpl"/1405	Rpl"/1487	Rpl"/1487	Rpl"/1265
	16/110	16/110	16/110	16/110	16/110	16/110
	25	25	25	25	25	25
	9.25	11.10	12.95	16.65	18.50	25.28
	1.5	1.8	2.1	2.7	3	4.1
	850	960	970	1070	1170	1265
	270	270	300	320	320	385
	62(1.52)	72(1.77)	80(1.97)	105(2.58)	131(3.22)	180(4.42)
	13	18	32	42	64	80
	180	210	210	260	310	420
	950	1168	1435	1487	1487	1685
	1480	1710	1950	2020	2320	2311
	180/450 Ø110	180/450 Ø110	280/450 Ø200	280/460 Ø200	280/460 Ø200	560/555 Ø400
	20	20	20	40	40	30
	1204	1453	1630	1700	1975	1835
	1079	1340	1435	1570	2 X 1570/1650	2 X 1625/1705
	Rpl112"/900	Rpl112"/1130	Rpl111"/1040	2 x Rpl 112"/1145	2xRpl 111"/1220	2x Rpl 111"/1330
	Rpl111"/450	Rpl111"/450	Rpl111"/450	2 x Rpl111"/460	3 x Rpl 111"/460	3 x Rpl 111"/555

SERBATOI DI ACCUMULO BL2

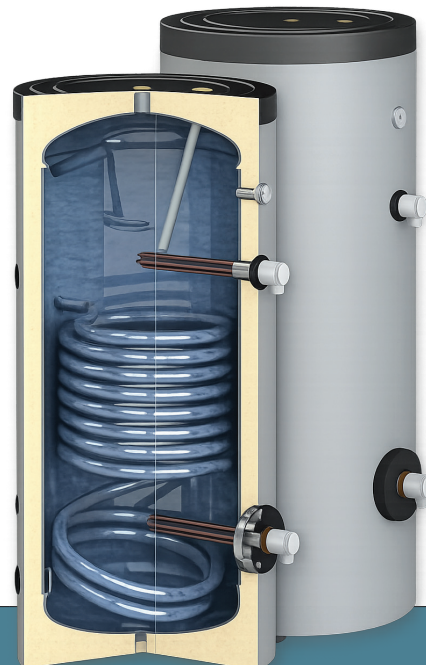
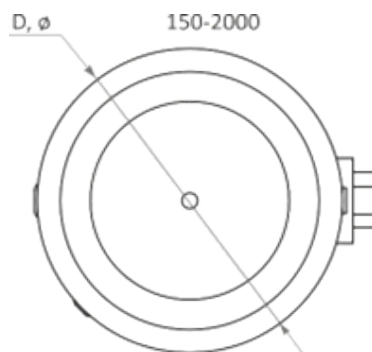

SERBATOI BL2 SPECIFICHE TECNICHE

		150	200	300	
Capacità	L	150	200	300	
Altezza / Min. distanza verticale	H,mm	1070/1210	1340/1460	1420/1580	
Diametro	D,mm	ø560	ø560	ø 660	
Isolamento		50 mm rigid PPU			
Pressione di esercizio / temperatura massima	bar/°C	10/95	10/95	10/95	
Pressione di collaudo del serbatoio	bar	15	15	15	
Elemento riscaldante elettrico (opzionale)	kW	2 x (3 ÷ 6)	2 x (3 ÷ 6)	2 x (3 ÷ 6)	
Peso	kg	65	82	118	
Ingresso acqua fredda	A,mm	Rpl"/202	Rpl"/202	Rpl"/215	
Uscita acqua calda	B,mm	Rpl"/1070	Rpl"/1168	Rpl"/1182	
Ricircolo	R,mm	Rp314"/788	Rp314"/987	Rp314"/957	
Pressione di esercizio / Temperatura massima serpentine S1/S2	bar/°C	16/110	16/110	16/110	
Pressione di collaudo S1/S2	bar	25	25	25	
Capacità serpentina S1/S2	L	4.56/2.47	5.55/3,70	7.40/5,55	
Superficie di scambio termico S1/S2	m'	0.74/0.4	0.9/0,6	1.2/0,9	
Ingresso serpentina inferiore S1	Sli, mm, Rpl"	592	692	805	
Uscita serpentina inferiore S1	Slo, mm, Rpl"	202	202	215	
Ingresso serpentina superiore S2	kW (m3/h)	874	1112	1170	
Uscita serpentina superiore S2	NL 60°C	674	812	894	
Potenza prolungata secondo DIN 4708; 80°C/60°C/45°C S1	ΔP, mbar	25(0.61)	29(0.71)	53(1.30)	
Potenza prolungata secondo DIN 4708; 80°C/60°C/45°C S2	G, mm, Rp112"	15(0.37)	18(0.44)	21(0.52)	
NL - coefficiente di potenza a 60°C, S1/S2	F, mm, Rpl"	2.5/1	4.5/1,5	11/2	
Perdita di carico serpentina, S1/S2	O,mm, (Φ,mm)	65/48	75/55	120/70	
Manicotto sensore per termostato	Y, mm, Rpl"	788	1037	1104	
Manicotto sfiato aria	T, mm, Rp11""	1070	1340	1410	
Apertura di ispezione / Flangia	P, mm, Rpl11•"	180/309 ø110	180/309 ø110	180/320 ø110	
Manicotto scarico	U,mm,	30	30	30	
Termometro	Uo, mm,	892	1138	1170	
Anodo		1070	1340	1410	
Manicotto per elemento elettrico sul corpo del serbatoio		Rpl112" /752	Rpl112" /645	Rp1'1"" /852	
Manicotto per elemento elettrico sull'apertura di ispezione / Flangia		Rpl'1"" /309	Rpl'1"" /309	Rpl112" /320	
Manicotto sensore aggiuntivo		352/631	302/752	320/852	

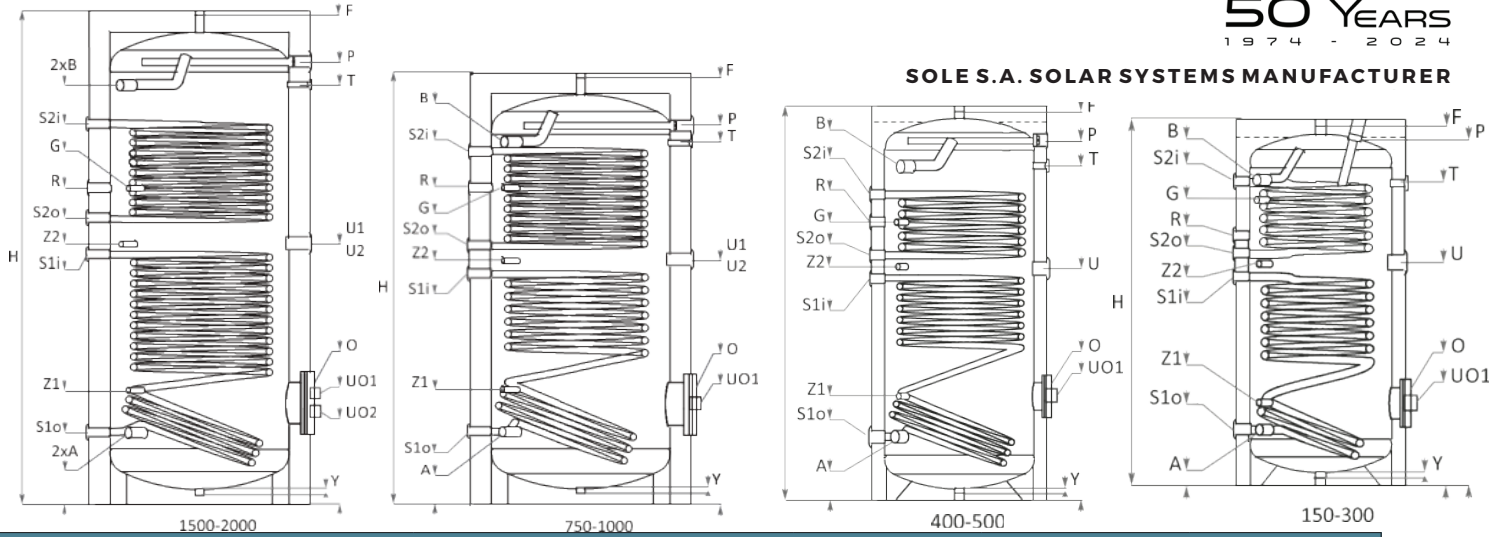

	400	500	750	1000	1500	2000
	400	500	750	1000	1500	2000
	1490/1670	1720/1890	2000/2030	2050/2080	2310/2370	2310/2370
	Ø750	Ø750	Ø950	Ø1050	Ø1050	Ø1350
	50 mm rigid PPU		100 mm soft PPU, removable			
	10/95	10/95	10/95	10/95	10/95	10/95
	15	15	15	15	15	15
	2 x (3 ÷ 7.5)	1 x (3 ÷ 7.5)	2 x (3 ÷ 7.5)	3 x (3 ÷ 7.5)	4 x (3+7.5)	5 x (3 ÷ 7.5)
	160	185	263	315	423	761
	Rpl114"/270	Rpl'1"/270	Rpl112"/300	Rpl'1"/320	2x Rp111"/320	2x Rp1112"/385
	Rpl114"/1240	Rpl112"/1453	Rpl'1"/1630	Rpl'1"/1700	2xRpl'1"/1975	2x Rpl'1"/1885
	Rpl"/1105	Rpl"/1206	Rpl"/1405	Rpl"/1487	Rpl"/1487	Rpl"/1265
	16/110	16/110	16/110	16/110	16/110	16/110
	25	25	25	25	25	25
	9,25/6.17	11.10/7.40	12.95/8.63	16.65/11.72	18.50/15.42	25.28/18.50
	1.5/1	1.8/1.2	2.1/1.4	2.7/1.9	3/2.5	4.1/3
	850	960	970	1080	1180	1635
	270	270	300	320	320	385
	1210	1350	1560	1660	1790	1885
	952	1062	1160	1220	1350	1420
	62(1.52)	72(1.77)	80(1.97)	105(2.58)	131(3.22)	180(4.42)
	27(0.66)	34(0.84)	50(1.23)	62(1.52)	74(1.82)	110(2.70)
	13/2,2	18/2.8	32/10	42/28	64/34	80/55
	180/80	210/90	210/150	260/110	310/260	420/300
	1054	1206	1435	1487	1487	1685
	1480	1710	1950	2020	2320	2311
	180/450 Ø110	180/450 Ø110	280/450 Ø200	280/460 Ø200	280/460 Ø200	560/484 Ø400
	30	30	30	30	30	30
	1152	1453	1630	1700	2089	1835
	1337	1568	1728	1798	2 X 2090	2 X 2003
	Rpl112" /901	Rpl'1"/1111	Rpl'1"/1040	Rpl112" /1140	2 X Rpl 112" /1220	2 x Rpl'1"/1340
	Rpl11"/450	Rpl112"/450	Rpl112"/450	Rpl112"/460	Rp1'1"/460	2 x Rpl 1/2"/484
	450/901	450/1011	535/1040	520/1140	520/1220	745/1340

Serie SOLE HP1 / HP2

150 / 200 / 300 / 400 / 500 / 800 / 1000Lt

SCALDACQUA PER SISTEMI A POMPA DI CALORE

SOLE HP 1

Con un serpentino
(150-200Lt)

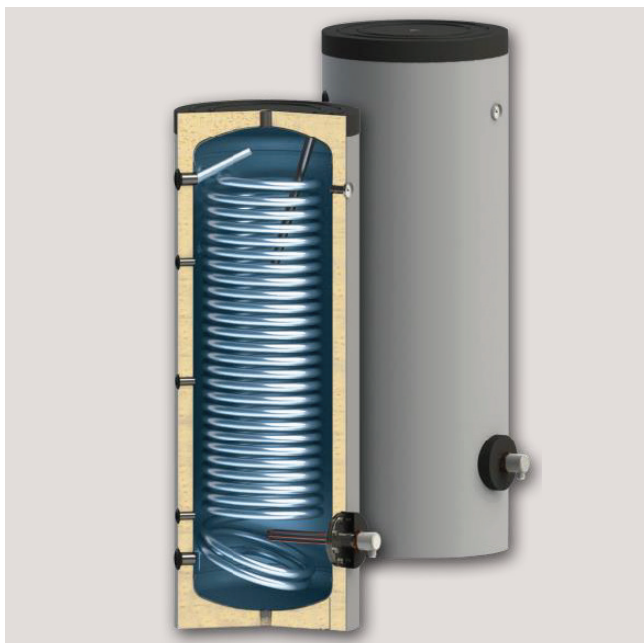

SOLE HP 1

With one coil
(300-400-500Lt)

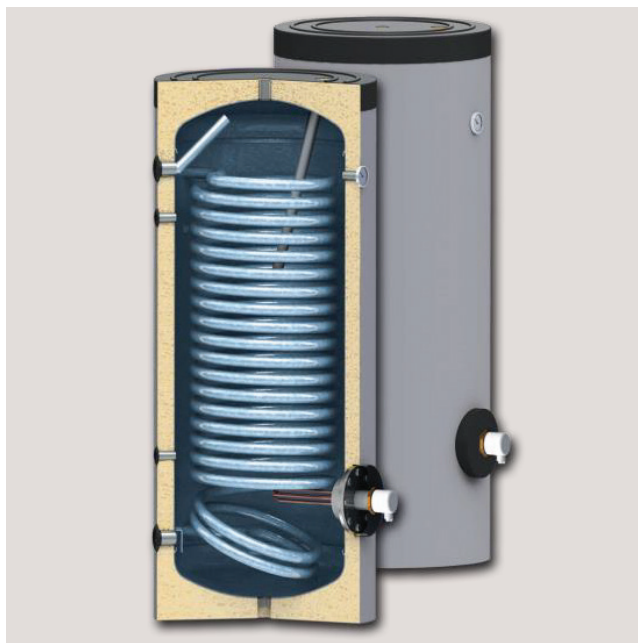

SOLE HP 2

Con due serpentine
(300-400-500Lt)

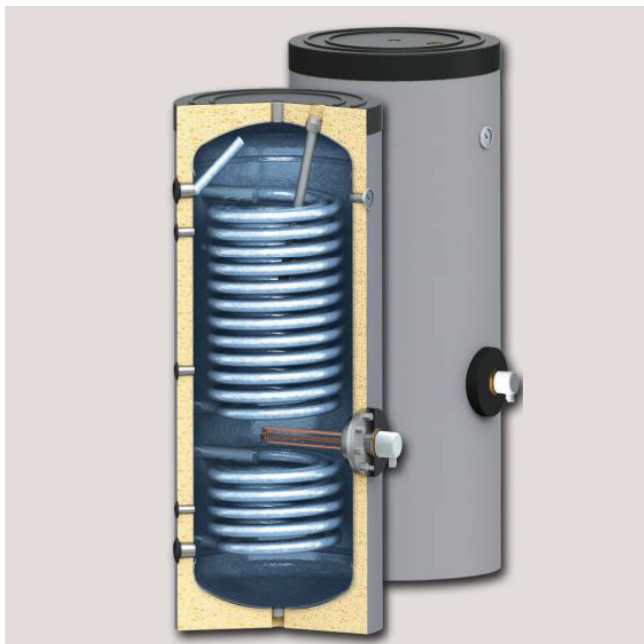

SOLE HP 2

Con due serpentine
(800-1000Lt)



DESCRIZIONE

Scaldacqua per pompa di calore con superficie di scambio termico maggiorata; idonei per impianti solari termici, sistemi di riscaldamento degli ambienti e impianti con pompa di calore con un elevato numero di utenze.

La qualità dell'isolamento di uno scaldacqua è un fattore determinante per la capacità di co-
evazione del calore e per l'efficienza energetica. Tutti gli scaldacqua della serie sono dotati di isolamento ad alta efficienza (DIN4753, parte 8) e rivestimento esterno in PVC colore RAL9005.

CARATTERISTICHE DEL PRODOTTO

- Installazione a pavimento
- Versione verticale
- Isolamento ad alta efficienza con rivestimento esterno in PVC
- Protezione anticorrosione completa mediante smaltatura al titanio e anodo di protezione
- Tutte le filettature sono interne
- Ampia apertura di ispezione
- Serpentino/i scambiatore di calore ad alta efficienza (SOLE HP1 / SOLE HP2)
- Il modello HP1 compensa l'altezza con un diametro ridotto; serpentino con superficie di scambio maggiorata
- Installazione semplice
- Idoneo per impianti solari termici, riscaldamento ambienti e sistemi con pompa di calore con elevato numero di utenze
- Isolamento ad alta efficienza e rivestimento esterno

SERBATOIO

Il serbatoio è realizzato in acciaio al carbonio S235JR, rivestito internamente con smalto al titanio. Successivamente viene sottoposto a cottura per ottenere un deposito uniforme e privo di imperfezioni. In questo modo l'acqua calda sanitaria rimane pulita e il serbatoio è protetto contro la corrosione. Tutte le filettature sono interne (vedi parametri tecnici).

RESISTENZA ELETTRICA (OPZIONALE)

Attacco per resistenza elettrica 1½”:

3000 W / 230 V

4500 W / 230 V

6000 W / 230 V

HP1 150 DA 500LT

CARATTERISTICHE TECNICHE

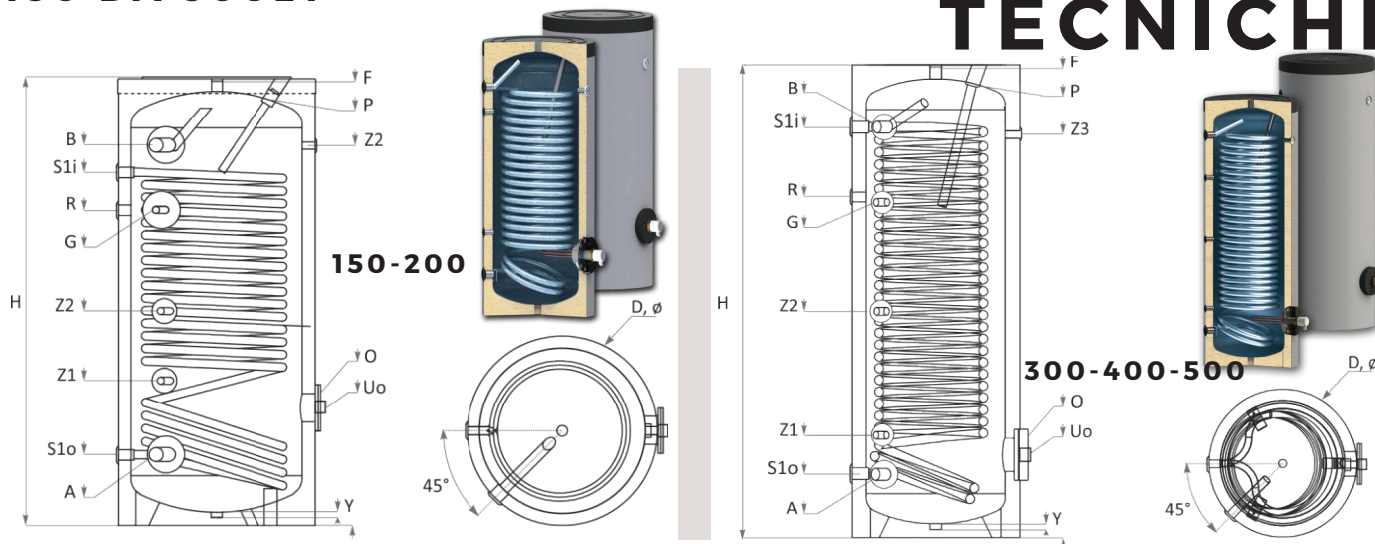

		HP1 150	HP1 200	HP1 300	HP1 400	HP1 500
Capacità	L	150	200	300	400	500
Altezza	mm	1070	1340	1695	1669	1895
Diametro	D, mm	Ø 560	Ø 560	Ø 610	Ø 710	Ø 710
Isolamento		50 mm rigid PU		50 mm rigid PU		
Pressione di esercizio / Temperatura massima	bar/°C	8/95	8/95	8/95	8/95	8/95
Pressione di collaudo	bar	13	13	13	13	13
Riscaldamento elettrico (opzionale)	κW	1 x (3)	1 x (3)	1 x (4.5)	1 x (6)	1 x (7.5)
Peso	kg	70	90	131	175	196
Ingresso acqua fredda	A, mm	Rp1"/182	Rp1"/182	Rp1"/228	Rp1 1/4 " /260	Rp1 1/2" /250
Uscita acqua calda	B, mm	Rp1"/895	Rp1"/1160	Rp1"/1476	Rp1 1/4 " /1420	Rp1 1/2" /1643
Ricircolo	R, mm, Rp3/4"	Rp3/4" /652	Rp3/4" /922	Rp3/4" /1224	Rp1"/1180	Rp1"/1392
Pressione di esercizio / Temperatura massima serpentino S1	bar/°C	16/110	16/110	16/110	16/110	16/110
Pressione di collaudo serpentino S1	bar	25	25	25	25	25
Capacità serpentino S1	L	8.6	11.7	20.4	23.6	28.3
Superficie di scambio termico serpentino S1	m ²	1.4	1.9	3.3	3.9	4.6
Ingresso/Uscita serpentino inferiore S1	S1i/ S1o, mm, Rp1"	872/182	1122/182	1476/228	1390/260	1626/250
Potenza continua secondo DIN 4708; 10°C/80°C/45°C, S1	kW (m ³ /h)	40.4(0.99)	51(1.25)	90(2.21)	115(2.70)	130(3.19)
Coefficiente di potenza NL a 60°C, S1	NL 60°C	6	8	11	14	18
Perdita di carico Δp, S1	Δp, mbar	120	150	230	379	569
Apertura di ispezione / flangia	O, Ø, mm	Ø110x180/ 309	Ø110x180/ 309	Ø110x180/ 298	Ø110x180/ 345	Ø110x180/ 345
Attacco per resistenza elettrica su flangia di ispezione	Uo, mm, Rp1 1/2"	309	309	298	345	345
Attacco di scarico	Y, mm, Rp1"	30	30	30	30	30
Anodo	P, mm, Rp1 1/4"	1070	1340	1695	1524	1750
Pozzetto supplementare per sonda	Z1/Z2/Z3, mm, Rp1 1/2"	410// 868	410/650/ 1138	368/812/1204	420/695/1100	433/966/1372
Attacco per sfiato aria	F, mm, Rp1"	1070	1340	1695	1669	1895
Pozzetto per sonda termostato	G, mm, Rp1 1/2"	697	967	1220	1176	1298

HP2 300 DA 1000LT

CARATTERISTICHE TECNICHE

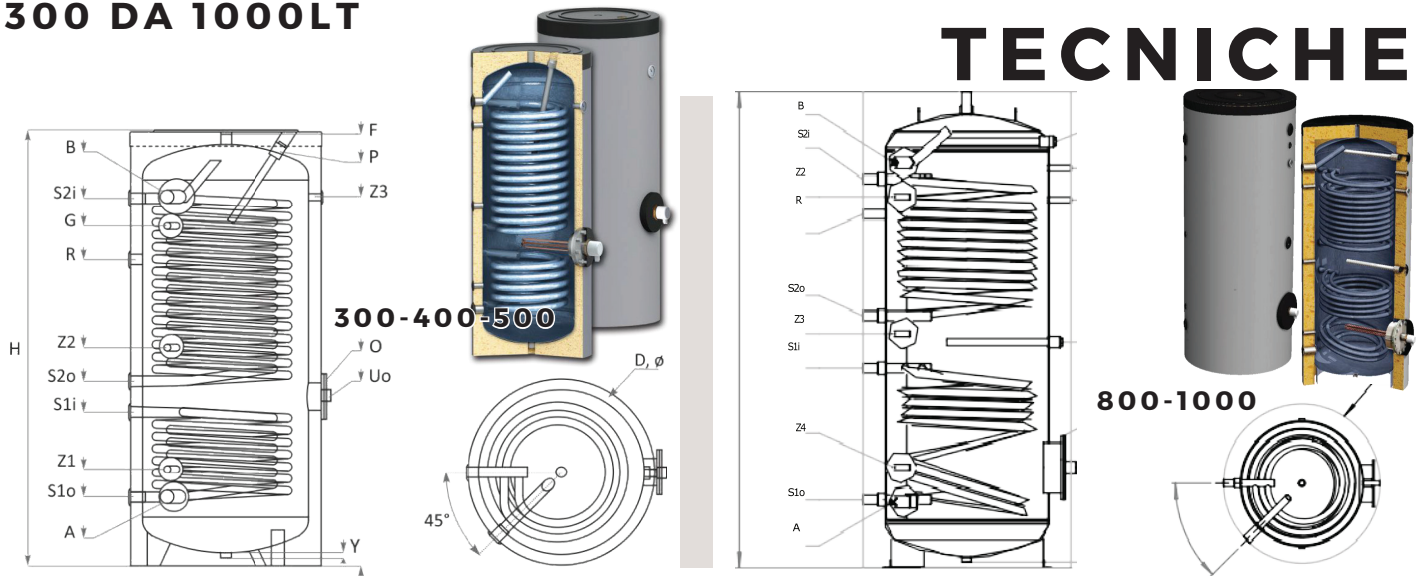

		HP2 300	HP2 400	HP2 500	HP2 800	HP 1000
Capacity	L	300	400	500	741	900
Height	mm	1420	1490	1720	2107	2018
Diameter	D, mm	Ø 660	Ø 750	Ø 750	Ø 750/952	Ø 850/1052
Insulation		50 mm rigid PU			100 mm soft PU	
Operating pressure/Maximum temperature	bar/°C	8/95	8/95	8/95	8/95	8/95
Test pressure	bar	13	13	13	13	13
Electric heating (optional)	kW	1 x (4.5)	1 x (6)	1 x (7.5)	4 x (7.5)	4 x (7.5)
Weight	kg	145	198	236	345	378
Cold water inlet	A, mm	Rp1"/215	Rp1/4" /240	Rp11/2" /240	Rp11/2"/295	Rp11/2"/319
Hot water outlet	B, mm	Rp1"/1185	Rp1/4" /1240	Rp11/2" /1475	Rp11/2"/1789	Rp11/2"/1699
Recirculation	R, mm, Rp3/4"	Rp3/4" /1007	Rp1"/1105	Rp1"/1206	Rp1"/1564	Rp1"/1486
Operating pressure/Maximum temperature coils S1/S2	bar/°C	16/110	16/110	16/110	16/110	16/110
Test pressure coils S1/S2	bar	25	25	25	25	25
Coils capacity S1 /S2	L	6.5/16.1	10/18.9	11.8/26	16.91/26.53	17.38/32.15
Coils Heat exchange surface S1/S2	m ²	1.2/2.7	1.5/3.2	1.8/4.36	2.59/4.04	2.66/4.85
Inlet/Outlet Lower coi S1	S1i/ S1o, mm, Rp1"	485/215	562/240	606/240	Rp1" 885/305	Rp1" 875/338
Inlet/Outlet Upper coi S2	S2i/ S2o, mm, Rp1"	1105/587	1195/665	1428/726	Rp1" 1718/1115	Rp1" 1659/1057
Prolonged power acc. to DIN 4708; 10°C/80°C/45°C, S1/S2	kW (m ³ /h)	53(1.30)/75(1.84)	62(1.52)/82(2.01)	72(1.77)/94(2.31)	14.6(2.01)/21.5(2.01)	15.1(2.01)/24.3(2.01)
NL- power coefficient at 60°C, S1/S2	NL 60°C	11/17	14/22	18/29		
Pressure drop Δp, S1/S2	Δp, mbar	55/70	70/85	90/120	164/181 (50)	80.3/106.2 (50)
Inspection opening / flange	O, Ø, mm	Ø110x180/ 545	Ø110x180/ 620	Ø110x180/ 666	Ø200x280/ 445	Ø200x280/ 459
Sleeve for Electric element on inspection opening flange	Uo, mm, Rp11/2"	545	620	666	Rp11/2"/445	Rp11/2"/459
Drain sleeve	Y, mm, Rp1"	30	30	30	Rp1" 30	Rp1" 30
Anode	P, mm, Rp11/4"	1410	1318	1575	Rp11/4" 1886/998	Rp11/4" 1786/963
Additional sensor sleeve	Z1/Z2/Z3, mm, Rp11/2"	325/697/1170	380/755/1155	380/858/1455	1625/1639/1035/445	1559/1499/1039/519
Air vent sleeve	F, mm, Rp1"	1410	1480	1710	Rp1"/2107	Rp1"/2018
Sensor sleeve for thermostat	G, mm, Rp1/2"	1095	1145	1453	Rp1/2"/1765	Rp1/2"/1698

HPT SERIE



**DA 120 A 300 LITRI
CON E SENZA
SCAMBIATORE
DI CALORE**

CALDAIA A BASAMENTO CON POMPA DI CALORE INTEGRATA

NUOVO

Refrigerante R290
Zero emissioni di carbonio

RISPARMI ENORMI

Consumi energetici fino
al 75% inferiori rispetto a
uno scaldabagno elettrico

La nuova serie di caldaie a
basamento SOLE HPT è stata
progettata per soddisfare
esigenze di qualsiasi mercato
in tutto il mondo, per qualsivoglia
applicazione in cui sia richiesta
acqua calda.

PER LA PRODUZIONE DI ACQUA CALDA MEDIANTE
POMPA DI CALORE CON INTEGRAZIONE ENERGIA
SOLARE

ErP

CE

SG
Ready
Smart Heat Pump

W
WaterMark

Certified Product
TM



Serbatoio SOLE HPT all-in-one Floor Standing



all in one

Scaldabagno a POMPA DI CALORE

La nostra pompa di calore sfrutta sapientemente questa energia in eccesso per riscaldare in modo efficiente l'acqua fredda.

Questo approccio innovativo non solo si traduce in un risparmio economico, ma contribuisce anche positivamente all'ambiente.



3.8
COP
HIGH COP

A⁺
Energy-Saving

75°C

High temp
Water outlet



COME FUNZIONA

- 1 Un ventilatore aspira aria contenente energia termica attraverso l'evaporatore.
- 2 L'evaporatore trasforma il refrigerante liquido in gas.
- 3 Il compressore pressurizza il refrigerante trasformandolo in gas caldo.
- 4 Il gas caldo all'interno dello scambiatore di calore a microcanali riscalda l'acqua all'interno del serbatoio.
- 5 Il refrigerante torna allo stato liquido dopo aver riscaldato l'acqua e prosegue verso l'evaporatore per far ricominciare il processo.
- 6 Il ciclo continua fino al raggiungimento della temperatura desiderata impostata.



SOLE HPT

120LITRI

150LITRI

200LITRI

250LITRI

300LITRI



ZERO EMISSIONI DE CARBONIO

Il refrigerante R290 è ottenuto direttamente dal gas naturale. Rinomato per il suo eccezionalmente basso Potenziale di Riscaldamento Globale (GWP), l'elevata efficienza nello scambio termico e le prestazioni costanti, stabili e affidabili, l'R290 si distingue come il refrigerante più ecologicamente responsabile del settore.

Con zero emissioni di carbonio e una carica minima richiesta, è ampiamente riconosciuto come il refrigerante ecologico di riferimento, con un potenziale globale senza pari.

12 VANTAGGI PRINCIPALI

1 REFRIGERANTE R290

Un valore ODP pari a zero e un valore GWP estremamente basso garantiscono l'assenza di impatto negativo sullo strato di ozono. Questo rende il propano un refrigerante ecologico, che mantiene anche le buone prestazioni delle pompe di calore.

2 CONTROLLO DEL COLLEGAMENTO CON SISTEMA FOTOVOLTAICO

Questo sistema si integra perfettamente con gli impianti fotovoltaici, ottimizzando la gestione energetica coordinando il funzionamento della pompa di calore con la produzione di energia solare. Migliora l'efficienza energetica complessiva, riduce la dipendenza dalla rete elettrica e massimizza l'uso di energie rinnovabili per un riscaldamento e un raffreddamento sostenibili.

3 RISCALDAMENTO SOLARE DELL'ACQUA

Gli impianti solari termici sfruttano il calore gratuito fornito dal sole per riscaldare l'acqua calda sanitaria.

4 FINO A 4 VOLTE L'EFFICIENZA DI UNO SCALDABAGNO ELETTRICO AD ACCUMULO

Classe energetica 1 con COP pari o superiore a 3,8. Risparmio energetico eccellente fino al 75%.

5 RISCALDAMENTO DELL'ACQUA A 75 °C: RIDUZIONE DEI BATTERI DEL 90%

Temperatura dell'acqua in uscita fino a 75°C. Previene fino al 90% della crescita batterica. Acciaio inossidabile duplex 2205 anticorrosione interna (opzionale).

6 ANODO ELETTRICO IMPRESO

Il nostro sistema utilizza un anodo elettrico impresso, eliminando la perdita di energia, prevenendo la corrosione, neutralizzando i batteri che causano cattivi odori, riducendo l'accumulo di calcare e non richiedendo alcuna manutenzione o sostituzione a lungo termine.

7 CONSUMO ENERGETICO MODULO L'EFFICIE

Il modulo di monitoraggio dei consumi energetici consente agli utenti di accedere direttamente ai dati di consumo elettrico giornaliero, nonché alle tendenze di consumo nel lungo periodo. Questa funzionalità permette ai clienti di comprendere l'elevata efficienza energetica dei nostri prodotti rispetto alle caldaie tradizionali, evidenziando significativi risparmi di energia elettrica e contribuendo in modo concreto alla tutela dell'ambiente.

8 MODBUS funzione

L'adattatore Modbus consente, ad esempio, l'integrazione del sistema a pompa di calore con un sistema di gestione domestica. Di conseguenza, la potenza della pompa di calore aria-acqua può essere adattata istantaneamente in base al fabbisogno termico attuale, tenendo conto delle specifiche dell'edificio. È possibile raccogliere, monitorare o modificare una serie di parametri operativi, tra cui modalità operative, portata e temperatura ambiente.

9 FACILE DA INSTALLARE

I modelli Sole HPT rappresentano una soluzione sostenibile, intelligente e semplice per la sostituzione degli scaldabagni a gas. Grazie all'installazione rapida e semplice, con requisiti di spazio minimi e un ingombro del serbatoio standard, entrambi gli scaldacqua a pompa di calore Sole sono ideali per la sostituzione immediata del gas e per gli aggiornamenti ad alta efficienza.

10 FUNZIONAMENTO A BASSO RUMORE

Un livello basso pari a 48 dB è adatto per ambienti silenziosi.

11 SOLUZIONE IOT EFFICIENTE

Connesso tramite WIFI o DUT per realizzare il monitoraggio remoto dei dati registrati.

12 COMPRESSORE AD ALTA EFFICIENZA

Garantisce uno scambio termico più rapido per ottenere più acqua calda.

COMPRESSORE

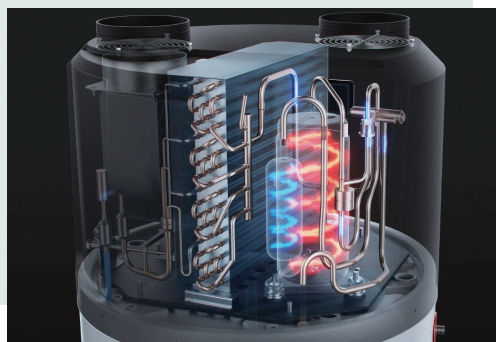

SOLUZIONI EFFICIENTI

Le pompe di calore HPT sono soluzioni efficienti per la produzione di acqua calda sanitaria, progettate per offrire prestazioni affidabili, bassi consumi energetici e funzionamento stabile in un ampio range di temperature.

Le specifiche tecniche riportate di seguito illustrano i principali parametri di ciascun modello.



CARATTERISTICHE TECNICHE SOLE HPT

TIPO		HPT-0-120	HPT-0-150	HPT-0-200		HPT-0-250		HPT-0-300	
				HPT-1-200		HPT-1-250		HPT-1-300	
		Type: HPT-0	Type: HPT-0	Type: HPT-0	Type: HPT-1	Type: HPT-0	Type: HPT-1	Type: HPT-0	Type: HPT-1
Alimentazione elettrica		220~240V /1/50Hz	220~240V /1/50Hz	220~240V /1/50Hz		220~240V /1/50Hz		220~240V /1/50Hz	
Temperatura massima dell'acqua	°C	75	75	75		75		75	
Temp. massima dell'acqua della pompa di calore	°C	70	70	70		70		70	
Potenza termica	W	950	950	1450		1450		1450	
Produzione nominale di acqua calda	L/h	20	20	31		31		31	
Potenza elettrica nominale assorbita	W	250	250	370		370		370	
Corrente nominale assorbita	A	1.1	1.1	1.6		1.6		1.6	
COP	W/W	3.800	3.800	3.919		3.919		3.919	
Air 20/15°C (EN16147)	Tapping	/	M	L		XL		XL	
	ERP Class	/	A++	A++		A++		A++	
	COP	W/W	3.278	3.608		3.847		4.08	
	η _{wh}	%	141.7	150.5		162.4		169	
Air 14/13°C (EN16147)	Tapping	/	M	L		XL		XL	
	ERP Class	/	A++	A+		A++		A+	
	COP	W/W	3.270	3.573		3.641		3.980	
	η _{wh}	%	141.2	147.8		153.3		164.7	
Air 7/6°C (EN16147)	Tapping	/	M	L		XL		XL	
	ERP Class	/	A+	A+		A+		A+	
	COP	W/W	2.783	3.053		3.047		3.394	
	η _{wh}	%	118.8	126.5		127.2		139.8	
Resistenza elettrica	Rated Power Input	W	1500	1500	2000		2000		2000
	Rated Current Input	A	6.7	6.7	8.9		8.9		8.9
Potenza massima assorbita	W	1950	1950	2550		2550		2550	
Corrente massima assorbita	A	8.7	8.7	11.3		11.3		11.3	
Pressione sonora / Potenza sonora	dB(A)	39 / 54	39 / 54	41 / 56		41 / 56		41 / 56	
Tipo di refrigerante / Carica / GWP	/	R290/0.15kg/3	R290/0.15kg/3	R290/0.15kg/3		R290/0.15kg/3		R290/0.15kg/3	
Equivalentente CO ₂	t	0.00045	0.00045	0.00045		0.00045		0.00045	
Temperatura ambiente di funzionamento	°C	-7~43	-7~43	-7~43		-7~43		-7~43	
Pressione di esercizio (lato bassa pressione)	MPa	1.2	1.2	1.2		1.2		1.2	
Pressione di esercizio (lato alta pressione)	MPa	3.2	3.2	3.2		3.2		3.2	
Pressione massima ammissibile	MPa	3.2	3.2	3.2		3.2		3.2	
Protezione contro le scosse elettriche	/	I	I	I		I		I	
Classe IP	/	IPX1	IPX1	IPX1		IPX1		IPX1	
Capacità del serbatoio acqua	L	-	-	-	200	-	250	-	300
Connessioni idrauliche acqua	In	G3/4"	G3/4"	G3/4"		G3/4"		G3/4"	
Specifiche valvola TP (temperatura e pressione)	/	G3/4"	G3/4"	G3/4"		G3/4"		G3/4"	
Anodo (Mg/E)	/	Anodo in magnesio	Anodo in magnesio	Anodo in magnesio		Anodo in magnesio		Anodo in magnesio	
Materiale	/	Smaltato / Acciaio inox duplex	Smaltato / Acciaio inox duplex	Smaltato / Acciaio inox duplex		Smaltato / Acciaio inox duplex		Smaltato / Acciaio inox duplex	
Pressione nominale di esercizio del serbatoio	MPa	-	-	-	0.8	-	0.8	-	0.8
Portata d'aria nominale	m ³ /h	250	250	350		350		350	
Peso netto	kg	70	78	90		100		110	
Peso lordo	kg	80	88	107		118		130	
Dimensioni unità (L/P/H)	mm	Φ500*1500	Φ500*1730	Φ620*1645		Φ620*1875		Φ620*2045	
Dimensioni di trasporto (L/P/H)	mm	570*570*1565	570*570*1785	700*700*1750		700*700*1980		700*700*2150	

SERBATOI SOLE BF SERIE

60LT DA 300LT

I serbatoi di accumulo SOLE BF Serie 60Lt da 300 Lt sono progettati per lo stoccaggio efficiente dell'energia termica e per l'ottimale bilanciamento idraulico degli impianti di riscaldamento e raffrescamento. Disponibili nelle versioni vetrificate (smaltate) e non vetrificate, offrono la massima flessibilità in base alle esigenze dell'impianto e alle condizioni dell'acqua. Ideali per l'abbinamento con pompe di calore, sistemi solari termici e caldaie tradizionali, garantiscono funzionamento stabile, riduzione dei cicli di accensione e maggiore efficienza complessiva, assicurando affidabilità e lunga durata nel tempo per applicazioni residenziali e commerciali leggere.



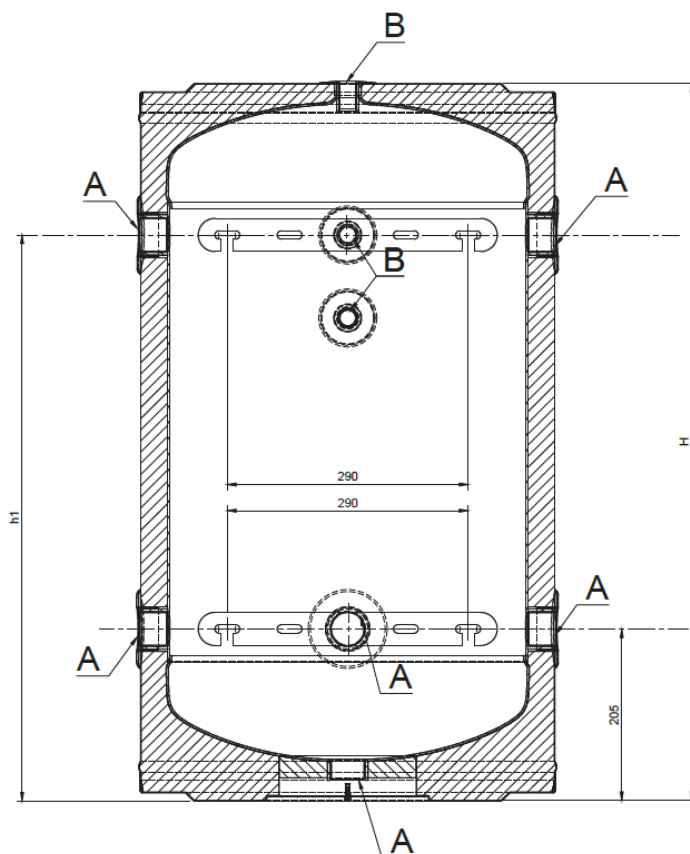

BF 60 DA BF 150 / SEZIONE TRASVERSALE

MODELLO SOLE BF SENZA SERPENTINO 60LT - 300LT

MODELLO BF - SENZA SERPENTINO (60LT - 300LT) / *BFE - SENZA SERPENTINO (60LT - 300LT)

CARATTERISTICHE TECNICHE		BF/ *BFE 60	BF/ *BFE 80	BF/ *BFE 100	BF/*BFE 125	BF/*BFE 150
CAPACITA	Lt	60	80	100	125	150
ALTEZZA SENZA PIEDINI	H,mm	605	735	865	1030	1160
DIAMETRO CON ISOLAMENTO	D,mm	ø 500	ø 500	ø 500	ø 500	ø 500
PRESSIONE ESERCIZIO/TEMPERATURA MASSIMA DEL SERBATOIO	bar / °C	10 / 95	10 / 95	10 / 95	10 / 95	10 / 95
PRESSIONE DI PROVA	bar	17	17	17	17	17
ALTEZZA USCITA SUPERIORE	h1,mm	420	550	680	845	975
PESO	Kg	24.7	31.5	35.6	44	52.5
ATTACCHI A	A1 1/4" femmina					
ATTACCHI B	1/2" femmina					

*I modelli BFE sono dotati di rivestimento interno **vetroceramico**.

SERBATOI INERZIALI 200LT - 300LT

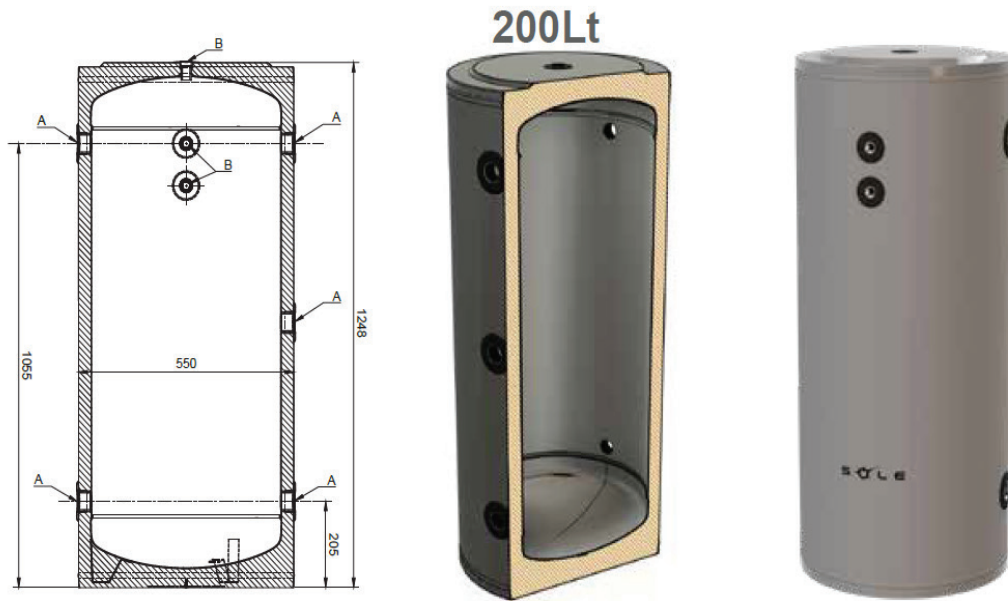

200Lt

BF 200 / SEZIONE TRASVERSALE

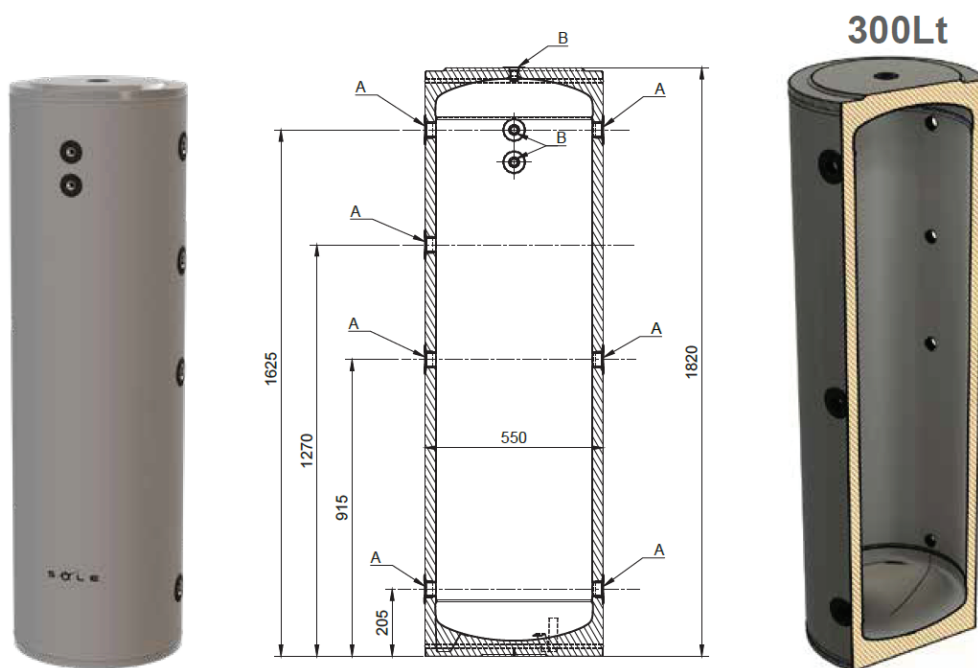

300Lt

BF 300 / SEZIONE TRASVERSALE

MODELLO SOLE BF SENZA SERPENTINO 200LT & 300LT

MODELLO BF - SENZA SERPENTINO (200LT-300LT) / *BFE - SENZA SERPENTINO (200LT - 300LT)

CARATTERISTICHE TECNICHE		BF/ *BFE 200	BF/ *BFE 300
CAPACITA	Lt	200	300
ALTEZZA SENZA PIEDINI	H,mm	1415	1810
DIAMETRO CON ISOLAMENTO	D,mm	ø 550	ø 550
PRESSIONE ESERCIZIO/TEMPERATURA MASSIMA DEL SERBATOIO	bar / °C	10 / 95	10 / 95
PRESSIONE DI PROVA	bar	17	17
ALTEZZA USCITA SUPERIORE	h1,mm	1047	1617
PESO	Kg	54.5	77
ATTACCHI A	A1 1/4" femmina		
ATTACCHI B	1/2" femmina		

*I modelli BFE sono dotati di rivestimento interno **vetroceramico**.

TRASPORTO E IMBALLAGGIO

Ogni serbatoio è imballato con polistirene espanso sopra e sotto e avvolto con pellicola. Sono fissati su un pallet e avvolti con pellicola.

Di seguito il numero di serbatoi per pallet.

SERBATOIO	Dimensioni palet (mm)	Numero di serbatoi per palet	Numero di serbatoi per camion
BF/BFE 60	1150 x 1100 x 2260(h)	12	288
BF/BFE 80	1150 x 1100 x 2390(h)	10	240
BF/BFE 100	1150 x 1100 x 2630(h)	10	240
BF/BFE 125	1150 x 1100 x 2390(h)	8	192
BF/BFE 150	1150 x 1100 x 2630(h)	8	192
BF/BFE 200	1180 x 1140 x 2630(h)	4	88
BF/BFE 300	1180 x 1140 x 2630(h)	4	88

TRASPORTO E IMBALLAGGIO

Ogni serbatoio è imballato con polistirene espanso sopra e sotto e avvolto con pellicola. Sono fissati su un pallet e avvolti con pellicola. Di seguito il numero di serbatoi per pallet.



VANTAGGI:

- Trasporto facile (occupa meno spazio durante il trasporto)
- Facilità di movimentazione fino al luogo di installazione

RICICLAGGIO E SMALTIMENTO DEI RIFIUTI

Al termine del ciclo di vita di ciascun prodotto, i suoi componenti devono essere smaltiti in conformità alle prescrizioni normative. Le apparecchiature obsolete devono essere raccolte separatamente da altri rifiuti riciclabili contenenti materiali con effetti negativi sulla salute e sull'ambiente. I dettagli metallici e non metallici devono essere conferiti ad organizzazioni autorizzate per il riciclaggio di metalli o di rifiuti non metallici. Non devono essere trattati come rifiuti domestici.

SERBATOI DI ACCUMULO 500LT DA 3000LT

BF 0 (without coil) - BF 1 (with 1 coil) - BF 2 (with 2 coils)

modelli BF 0

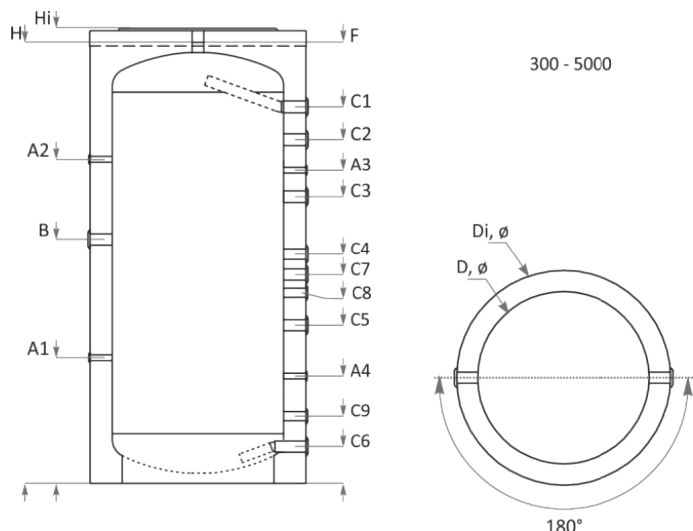

Models SOLE BF-0 (without coil)		SOLE BF-0 500	SOLE BF-0 800	SOLE BF-0 1500	SOLE BF-0 2000	SOLE BF-0 3000
Capacità	L	500	800	1500	2000	3000
Altezza senza isolamento / con isolamento	H, Hi, mm	1610/1660	1860/1910	2150/2220	2132/2182	2246/2296
Spazio minimo verticale di installazione	Mm	1640	1900	2220	2220	2332
Diametro senza isolamento / con isolamento	D, mm	Ø 650/850	Ø 790/990	Ø 1000/1200	Ø 1200/1400	Ø 1400/1600
Pressione di esercizio / Temperatura massima del serbatoio di accumulo	bar/0C	3/95	3/95	3/95	3/95	3/95
Potenza consigliata della caldaia abbinata al serbatoio di accumulo	Kw	10-17	15-27	27-50	36-67	55-100
Peso senza isolamento / con isolamento	kg, kg i	90/102	118/134	206/229	273/300	402/437
Attacco per resistenza elettrica	B, mm, Rp 1 1/2"	790	920	1130	1170	1184
Connessione fluido termovettore	C1, mm, Rp1 1/2"	1370	1573	1808	1775	1797
Connessione fluido termovettore	C2, mm, Rp1 1/2"		1390	1635		
Connessione fluido termovettore	C3, mm, Rp1 1/2"	990		1305	1420	1474
Connessione fluido termovettore	C4, mm, Rp1 1/2"	880	980	1085	1170	1184
Connessione fluido termovettore	C5, mm, Rp1 1/2"	620	670	765	735	864
Connessione fluido termovettore	C6, mm, Rp1 1/2"	150	170	235	230	344
Connessione fluido termovettore	C7, mm,			Rp1 1/2"/975		
Connessione fluido termovettore	C8, mm, Rp1 1/2"	770	820	895	980	1082
Connessione fluido termovettore	C9, mm, Rp1 1/2"	250	310	375	380	477
Pozzetto per sonda	A1, mm, Rp1 1/2"	410	570	875	920	910
Pozzetto per sonda	A2, mm, Rp1 1/2"	1120	1290	1500	1645	1660
Pozzetto per sonda	A3, mm, Rp1 1/2"	1120	1290	1525	1625	1590
Pozzetto per sonda	A4, mm, Rp1 1/2"	460	465	520	500	610
Attacco per sfiato aria	F, mm, Rp1 1/2"	1610	1860	2150	2132	2246

modelli BF 1

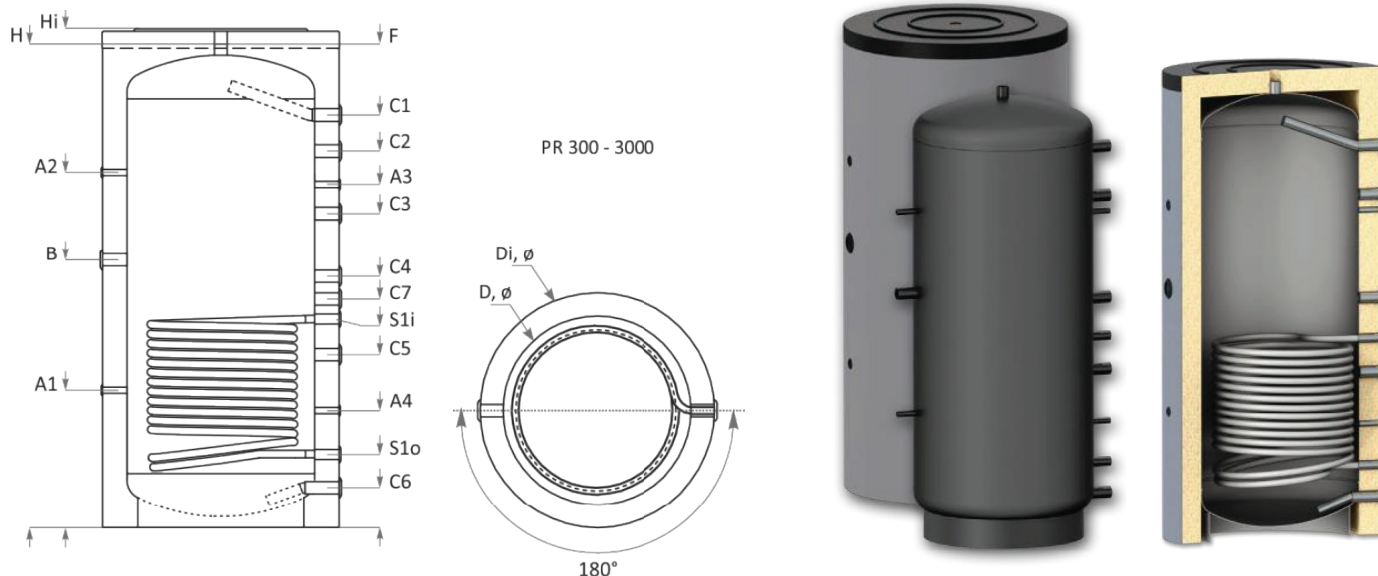

Models SOLE BF-1 (with 1 coil)		SOLE BF-1 500	SOLE BF-1 800	SOLE BF-1 1000	SOLE BF-1 1500	SOLE BF-1 2000	SOLE BF-1 3000
Capacità	L	500	800	1000	1500	2000	3000
Altezza senza isolamento / con isolamento	H, Hi, mm	1610/1660	1860/1910	2040/2090	2150/2220	2132/2182	2246/2296
Spazio minimo verticale di installazione	mm	1640	1900	2075	2220	2220	2332
Diametro senza isolamento / con isolamento	D, mm	Ø 650/850	Ø 790/990	Ø 790/990	Ø 1000/1200	Ø 1200/1400	Ø 1400/1600
Pressione di esercizio / Temperatura massima del serbatoio di accumulo	bar/0C	3/95	3/95	3/95	3/95	3/95	3/95
Pressione di esercizio / Temperatura massima del serpentino	bar/0C	16/110	16/110	16/110	16/110	16/110	16/110
Potenza consigliata della caldaia abbinata al serbatoio di accumulo	kW	10-17	15-27	18-33	27-50	36-67	55-100
Peso senza isolamento / con isolamento	kg, kg i	104/116	152/168	180/198	272/295	330/356	476/511
Attacco per resistenza elettrica	B, mm, Rp 11/2"	790	920	1130	1130	1170	1184
Connessione fluido termovettore	C1, mm, Rp11/2"	1370	1573	1742	1808	1775	1797
Connessione fluido termovettore	C2, mm, Rp11/2"		1390	1520	1635		
Connessione fluido termovettore	C3, mm, Rp11/2"	990			1305	1420	1474
Connessione fluido termovettore	C4, mm, Rp11/2"	880	980	1060	1085	1170	1184
Connessione fluido termovettore	C5, mm, Rp11/2"	620	670	730	765	735	864
Connessione fluido termovettore	C6, mm, Rp11/2"	150	170	170	235	230	344
Connessione fluido termovettore	C7, mm,				Rp1/2"/975		
Pozzetto per sonda	A1, mm, Rp1/2"	410	570	580	875	920	910
Pozzetto per sonda	A2, mm, Rp1/2"	1120	1290	1500	1500	1645	1660
Pozzetto per sonda	A3, mm, Rp1/2"	1120	1290	1450	1525	1625	1590
Pozzetto per sonda	A4, mm, Rp1/2"	460	465	495	520	500	610
Attacco per sfiato aria	F, mm, Rp11/2"	1610	1860	2040	2150	2132	2246
Capacità del serpentino S1	S1 L	10.5	17.9	18.5	21	24.6	29.9
Superficie di scambio termico S1	S1 m2	1.7	2.9	3.0	3.4	4.0	4.9
Ingresso/Uscita serpentino inferiore S1	S1i/S1o, mm, Rp1"	770/250	820/310	880/310	895/375	980/380	1082/477

modelli BF 2

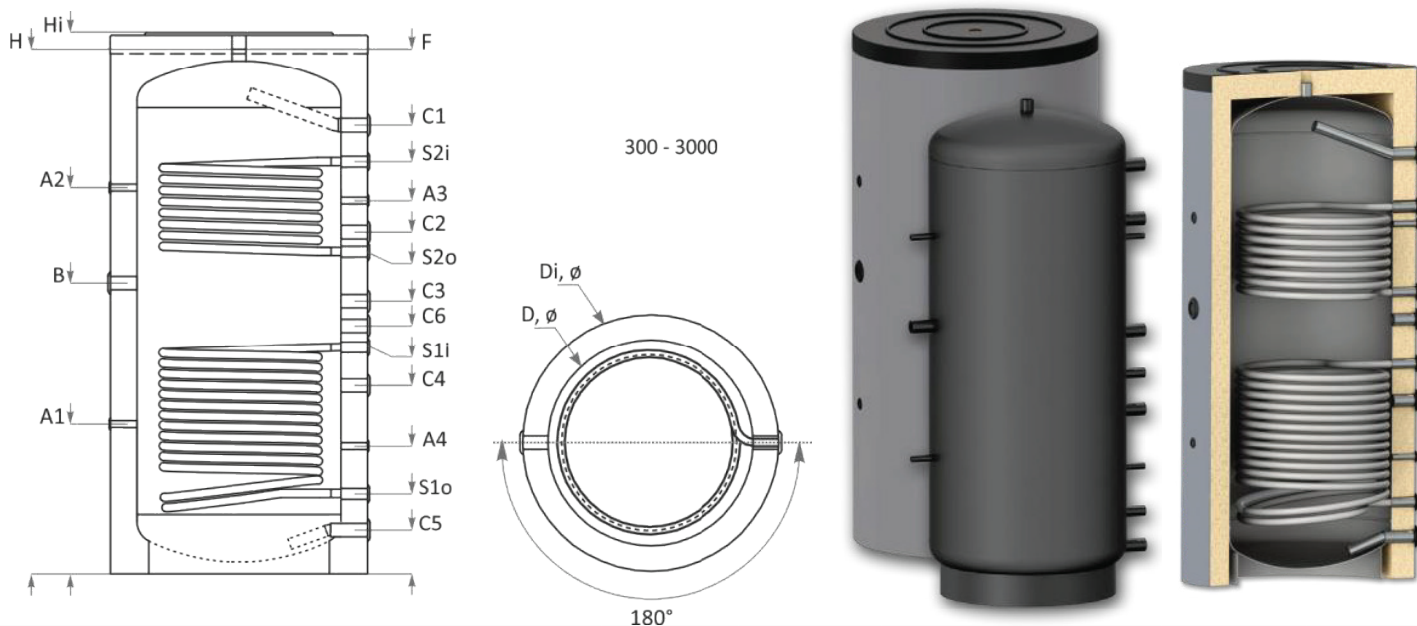

Models SOLE BF-2 (with 2 coils)		SOLE BF-2 500	SOLE BF-2 800	SOLE BF-2 1000	SOLE BF-2 1500	SOLE BF-2 2000	SOLE BF-2 3000
Capacità	L	500	800	1000	1500	2000	3000
Altezza senza isolamento / con isolamento	H, Hi, mm	1610/1660	1860/1910	2040/2090	2150/2220	2132/2182	2246/2296
Spazio minimo verticale di installazione	mm	1640	1900	2075	2220	2220	2332
Diametro senza isolamento / con isolamento	D, mm	Ø 650/850	Ø 790/990	Ø 790/990	Ø 1000/1200	Ø 1200/1400	Ø 1400/1600
Pressione di esercizio / Temperatura massima del serbatoio di accumulo	bar/°C	3/95	3/95	3/95	3/95	3/95	3/95
Pressione di esercizio / Temperatura massima del serpentino	bar/°C	16/110	16/110	16/110	16/110	16/110	16/110
Potenza consigliata della caldaia abbinata al serbatoio di accumulo	kW	10-17	15-27	18-33	27-50	36-67	55-100
Peso senza isolamento / con isolamento	kg, kg i	118/130	189/205	203/221	306/329	366/393	520/555
Attacco per resistenza elettrica	B, mm, Rp 1 1/2"	790	920	1130	1130	1170	1184
Connessione fluido termovettore	C1, mm, Rp 1 1/2"	1370	1573	1742	1808	1775	1797
Connessione fluido termovettore	C2, mm, Rp 1 1/2"		1390	1520	1305	1420	1474
Connessione fluido termovettore	C3, mm, Rp 1 1/2"	990			1085	1170	1184
Connessione fluido termovettore	C4, mm, Rp 1 1/2"	880	980	1060	765	735	864
Connessione fluido termovettore	C5, mm, Rp 1 1/2"	620	670	730	235	230	344
Connessione fluido termovettore	C6, mm, Rp 1 1/2"	150	170	170	Rp 1/2"/975		
Connessione fluido termovettore	A1, mm, Rp 1/2"	410	570	580	875	920	910
Pozzetto per sonda	A2, mm, Rp 1/2"	1120	1290	1500	1500	1645	1660
Pozzetto per sonda	A3, mm, Rp 1/2"	1120	1290	1450	1525	1625	1590
Pozzetto per sonda	A4, mm, Rp 1/2"	460	465	495	520	500	610
Pozzetto per sonda	F, mm, Rp 1 1/2"	1610	1860	2040	2150	2132	2246
Attacco per sfiato aria	S1/S2 L	10.5/6.2	17.9/11.1	18.5/12.3	21/14.8	24.6/14..8	29.9/17.1
Capacità del serpentino S1	S1/S2 m2	1.7/1.0	2.9/1.8	3.0/2.0	3.4/2.4	4.0/2.4	4.9/2.8
Superficie di scambio termico S1	S1i/S1o, mm, Rp 1"	770/250	820/310	880/310	895/375	980/380	1082/477
Ingresso/Uscita serpentino inferiore S1	S2i/S2o, mm, Rp 1"	1270/990	1390/1072	1520/1172	1635/1225	1645/1285	1660/1310

DESCRIZIONE

Accumula il calore generato dalla caldaia; raccomandato per ogni impianto di riscaldamento degli ambienti. Garantisce il funzionamento ottimale della caldaia a biomassa, consentendole di operare alla potenza nominale anche quando l'impianto di riscaldamento non richiede tutta l'energia termica prodotta.

Il calore prodotto viene accumulato e immagazzinato all'interno del serbatoio di accumulo e può essere utilizzato anche quando la caldaia stessa si è raffreddata.



CARATTERISTICHE

Isolamento removibile ad alta efficienza con spessore di 100 mm e rivestimento esterno in PVC colore RAL 9006.

Installazione multiposizione del sensore di temperatura.

Trattamento esterno con primer protettivo sul serbatoio.

Serpentino/i scambiatore di calore (SOLE BF-1 / SOLE BF-2).

Tutte le filettature sono interne.

Installazione semplice e rapida.

Kit opzionale per riscaldamento elettrico con potenza nominale di 3 kW, 4,5 kW, 6 kW o 7,5 kW.

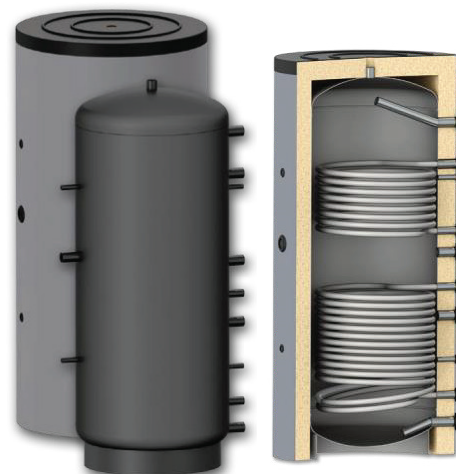
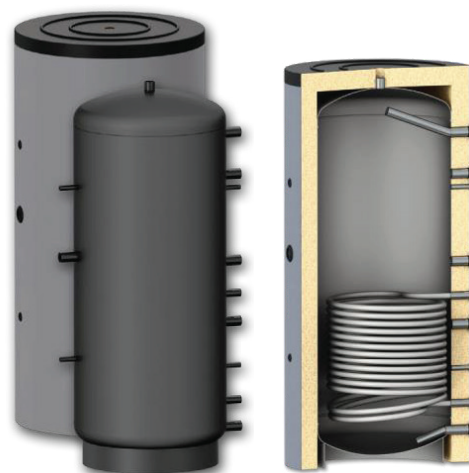

POMPE DI CALORE AD ALTA TEMPERATURA

POMPE DI CALORE PER RISCALDAMENTO, RAFFRESCAMENTO E ACQUA CALDA SANITARIA (ACS)

Tipo monoblocco con pompa di circolazione integrata e scheda elettronica di controllo. Valvola di sfiato aria inclusa nella confezione.

**PRONTE PER CONSEGNA
RICAMBI DISPONIBILI PRESSO LA SEDE DI ATENE**

Supporto tecnico on-site e online:
parametrizzazione, formazione, avviamento.

VANTAGGI

- Tipo monoblocco con pompa di circolazione integrata e scheda elettronica di controllo
- Valvola di sfiato aria inclusa nella confezione
- Nuovo refrigerante ecologico R290
- Temperatura dell'acqua fino a 75°C
- **Garanzia 5 anni per il compressore** e 2 anni garanzia completa sul prodotto
- Modalità operative: Riscaldamento / Raffrescamento / ACS
- Ampio display digitale touchscreen
- Possibilità di funzionamento in cascata fino a 8 unità
- Design compatto, colore antracite
- Livelli di rumorosità estremamente ridotti

75°C



Alta temperatura
Uscita acqua



A⁺⁺⁺

Energy-Saving

R290

zero carboni

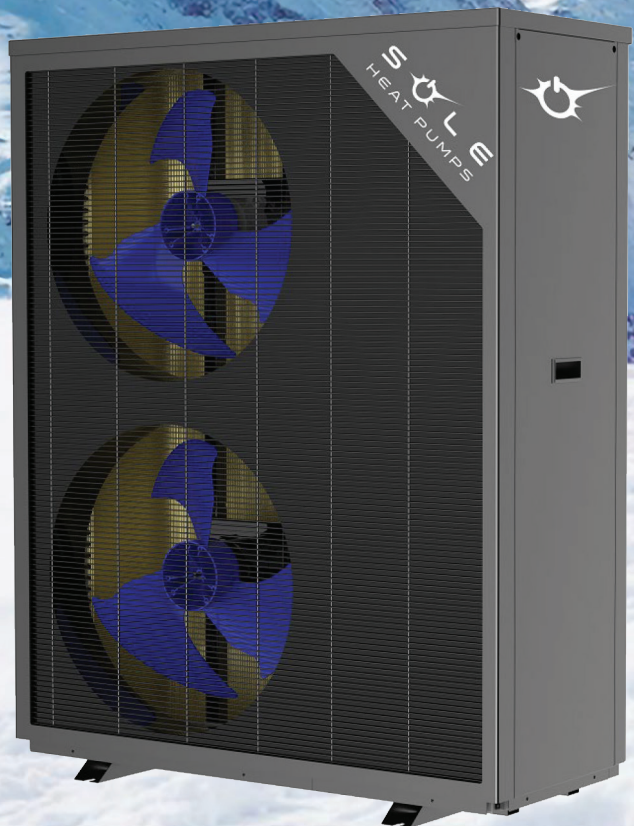

R290
zero carbon

4.69
SCOP
MAX

A⁺⁺⁺
Energy-Saving

75°C
High temp
Water outlet



Compressore Inverter DC

Monofase (230V)

Pompe di calore residenziali monoblocco monofase, con pompa integrata, display touchscreen e refrigerante R290. Valvola di sfiato inclusa.

Model		HPM08KW 1PHR290	HPM12KW 1PHR290	HPM15KW 1PHR290
Condizioni di Riscaldamento - Temp. Ambiente (DB/WB):7/6°C, Temp. dell'Acqua (In/Out):30/35°C				
Gamma di Capacità di Riscaldamento (kw)		3.3~8.3	4.5~11.4	5.9~14.8
Gamma di Potenza Assorbita per Riscaldamento (kw)		0.64~2.18	0.85~2.95	1.13~3.83
Gamma Cop		3.81~5.17	3.86~5.29	3.86~5.22
DHW Condizione - Temp. Ambiente (DB/WB)7/6°C,Temp. dell'Acqua (In/Out):15/55°C				
Gamma di Capacità di Riscaldamento (kw)		3.7~7.4	5.2~10.2	6.6~13.2
Gamma di Potenza Assorbita per Riscaldamento (kw)		0.79~2.10	1.10~2.87	1.41~3.73
Gamma Cop		3.52~4.69	3.55~4.71	3.54~4.67
Portata Acqua Riscaldata (l/h)		159	219	283
Condizioni di Raffreddamento - Temp. Ambiente (DB/WB)35/24°C, Temp. dell'Acqua (In/Out):12/7°C				
Gamma di Capacità di Raffreddamento (kW)		2.4~5.8	3.3~8.2	4.3~10.8
Gamma di Potenza Assorbita per Raffreddamento (kW)		0.79~2.19	1.08~3.07	1.39~3.99
Gamma di EER (Coefficient of Energy Efficiency)		2.65~3.04	2.67~3.06	2.71~3.10
Riscaldamento Ambiente (Secondo EN14825:2022) Clima Medio Uscita Acqua 35°C	Potenza termica nominale (kW)	5.82	7.89	9.95
	Livello ErP	A+++	A+++	A+++
	Livello di pressione sonora (dB(A)) a 1 metro	44	43	45
	Livello di potenza sonora (dB(A))	58	57	59
Riscaldamento Ambiente (Secondo EN14825:2022) Clima Medio Uscita Acqua 55°C	Potenza termica nominale (kW)	5.59	8.70	9.23
	Livello ErP	A++	A++	A++
	Livello di pressione sonora (dB(A)) a 1 metro	44	47	46
	Livello di potenza sonora (dB(A))	58	61	60
Alimentazione elettrica		230V/1Ph/50Hz/60Hz		
Diametro del tubo (mm)		DN25	DN25	DN25
Altezza massima dell'acqua (m)		9	9	9
Peso netto (kg)		112	120	138
Dimensioni corpo (LPA) (mm)		1080x460x820	1080x460x960	1080x480x1060
Temperatura ambiente di funzionamento (°C)		-25~43		
Temperatura di esercizio dell'acqua (°C)		28~65(DHW)		
Temperatura di esercizio dell'acqua (°C)		15~70(Riscaldamento)		
Temperatura di esercizio dell'acqua (°C)		7~35(Raffreddamento)		

Zero Emissioni di Carbonio

Il refrigerante R290 è ottenuto direttamente dal gas naturale. Rinomato per il suo eccezionalmente basso Potenziale di Riscaldamento Globale (GWP), l'elevata efficienza nello scambio termico e le prestazioni costanti, stabili e affidabili, l'R290 si distingue come il refrigerante più ecologicamente responsabile del settore. Con zero emissioni di carbonio e una carica minima richiesta, è ampiamente riconosciuto come il refrigerante ecologico di riferimento, con un potenziale globale senza pari.



Prestazioni e Efficienza Energetica Impressionanti

Le pompe di calore R290 di SOLE S.A. si distinguono per le loro prestazioni eccezionali:

- Acqua calda fino a 75°C – adatte anche per alte temperature
- Classe A+++ (35°C) e A++ (55°C) secondo EN14825:2022
- COP fino a 5.62, SCOP fino a 4.69
- Fino a 75% risparmio energetico rispetto ai modelli tradizionali
- Funzionamento stabile anche con temperature ambiente fino a -25°C
- Produzione acqua calda a 70°C anche con temperature ambiente basse
- Tecnologia Inverter DC: maggiore efficienza, minori consumi, controllo preciso

Sistema di Sicurezza Avanzato di SOLE S.A.

SOLE integra un sistema di sicurezza multi-layer progettato per l'utilizzo del refrigerante R290:

- Sensori di rilevamento perdite di refrigerante
- Spegnimento automatico del sistema in caso di emergenza
- Sistema di ventilazione automatica con sfioratore in sicurezza il gas all'esterno in caso di emergenza
- Chiusura ermetica di tutti i componenti elettrici
- Sistema automatico di avviso all'utente in caso di emergenza

La sicurezza dell'utente è una priorità assoluta.





ZERO CARBON Buildings

One Stop Air-to-water Heat Pump Solutions

Compressore Inverter DC

Trifase (380V)

Pompe di calore residenziali monoblocco trifase, con pompa integrata, display touchscreen e refrigerante R290. Valvola di sfianto inclusa.

Model	HPM12KW 3PHR290	HPM15KW 3PHR290	HPM18KW 3PHR290	HPM24KW 3PHR290
Condizioni di Riscaldamento - Temp. Ambiente (DB/WB):7/6°C, Temp. dell'Acqua (In/Out):30/35°C				
Gamma di Capacità di Riscaldamento (kw)	4.5~11.4	5.9~14.8	7.2~18.2	9.6~24.0
Gamma di Potenza Assorbita per Riscaldamento (kw)	0.85~2.95	1.13~3.83	1.38~4.65	1.83~6.30
Gamma Cop	3.86~5.29	3.86~5.22	3.91~5.22	3.81~5.24
DHW Condizione - Temp. Ambiente (DB/WB)7/6°C, Temp. dell'Acqua (In/Out):15/55°C				
Gamma di Capacità di Riscaldamento (kw)	5.2~10.2	6.6~13.2	7.2~16.2	8.8~19.6
Gamma di Potenza Assorbita per Riscaldamento (kw)	1.10~2.87	1.41~3.73	1.54~4.58	1.89~5.60
Gamma Cop	3.55~4.71	3.54~4.67	3.54~4.67	3.50~4.66
Portata Acqua Riscaldata (l/h)	219	283	348	421
Condizioni di Raffreddamento - Temp. Ambiente (DB/WB)35/24°C, Temp. dell'Acqua (In/Out):12/7°C				
Gamma di Capacità di Raffreddamento (kW)	3.3~8.2	4.3~10.8	5.6~14.1	6.9~17.0
Gamma di Potenza Assorbita per Raffreddamento (kW)	1.08~3.07	1.39~3.99	1.80~5.38	2.21~6.49
Gamma di EER(Coefficient of Energy Efficiency)	2.67~3.06	2.71~3.10	2.62~3.11	2.62~3.12
Riscaldamento Ambiente (Secondo EN14825:2022) Clima Medio Uscita Acqua 35°C	Potenza termica nominale (kW)	7.61	10.27	12.17
	Livello ErP	A+++	A+++	A+++
	Livello di pressione sonora (dB(A)) a 1 metro	43	44	41
Riscaldamento Ambiente (Secondo EN14825:2022) Clima Medio Uscita Acqua 55°C	Livello di potenza sonora (dB(A))	58	59	56
	Potenza termica nominale (kW)	8.10	12.17	12.03
	Livello ErP	A++	A++	A++
Riscaldamento Ambiente (Secondo EN14825:2022) Clima Medio Uscita Acqua 55°C	Livello di pressione sonora (dB(A)) a 1 metro	42	45	43
	Livello di potenza sonora (dB(A))	57	59	58
	Alimentazione elettrica	380V/3Ph/50-60Hz		
Diámetro del tubo (mm)	DN25	DN25	DN25	DN32
Altezza massima dell'acqua (m)	9	9	12	12
Peso netto (kg)	120	138	165	220
Dimensioni corpo (LPA) (mm)	1080×460×960	1080×480×1060	1080×480×1372	1160×480×1580
Temperatura ambiente di funzionamento (°C)	-25~43			
Temperatura di esercizio dell'acqua (°C)	28~65(DHW)			
Temperatura di esercizio dell'acqua (°C)	15~70(Riscaldamento)			
Temperatura di esercizio dell'acqua (°C)	7~35(Raffreddamento)			

getica

istinguono per le

r radiatori ad alta

la normativa ErP

le caldaie

ature esterne fino

-15°C esterni

a, minori

o R290

istrato appositamente

290:

nte.

so di instabilità.

ato integrato — convoglia

alfunzionamento.

atrici.

caso di guasto rilevato.

ssoluta per SOLE S.A.

h dalla sua fondazione nel 1974,

OLE S.A. si è impegnata

lla tutela dell'ambiente e

lla riduzione delle emissioni

CO₂



R290
zero carbon

4.69
SCOP
MAX

A+++
Energy-Saving

75°C
High temp
Water outlet

SG
Ready
Smart Heat Pumps

PV-READY

Le informazioni contenute nel presente documento sono soggette a modifiche senza preavviso. È vietata la riproduzione, l'adattamento o la traduzione senza previa autorizzazione scritta.

Riscaldamento gratuito del tuo spazio con l'energia del sole.
Mai più umidità.



CHECK ON WEBSITE

www.sole.gr



Premio Oro nella categoria "PRODOTTO INNOVATIVO", "MADE IN GREECE AWARDS" per il 2019.

AIRSOL

COLLETTORE SOLARE D'ARIA



RISCALDAMENTO E DEUMIDIFICAZIONE GRATUITO DEL TUO SPAZIO CON L'ENERGIA SOLARE.

PANELLO SOLARE RISCALDANTE AD ARIA, PRODOTTO DA SOLE S.A. PER IL RISCALDAMENTO, DEUMIDIFICAZIONE, E VENTILAZIONE DEGLI EDIFICI CON ARIA CALDA.

MODELI

AIRSOL 20
AIRSOL 35

AREA

20m²-100m²

APPLICAZIONI

Casa & Commerciali, autonomi e combinati



COME FUNZIONA?

Il principio di base di questo sistema è il seguente: La radiazione solare passa attraverso il vetro altamente trasmissivo e raggiunge l'assorbitore. Riscalda l'aria che per mezzo di una ventilazione meccanica alimentata da pannello fotovoltaico, immette aria calda o in modalità ricircolo o attraversano la ripresa esterna dell'aria. Nella parte posteriore il pannello, ha in dotazione due innesti per ripresa ed immissione di aria calda.



Tutti i nostri materiali soddisfano i ultimi requisiti delle normative CE della Comunità Europea, sono prodotti ISO 9001 (processo di produzione) e ISO 14002 (rispetto dell'ambiente) e con certificati di prestazione CEC 503 o EN 61215 o IEC 1215 e conformità alle specifiche TUV Classe di sicurezza II.



AIRSOL

Applicazioni Casa

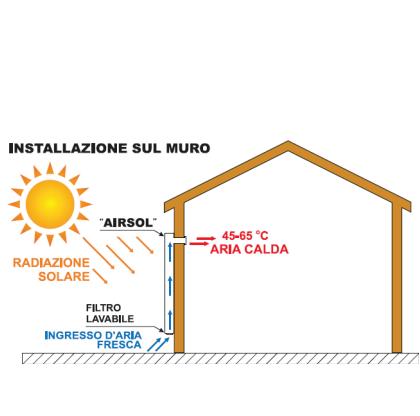

INSTALLAZIONE SUL MURO:

Facilita d'installazione a sud, sud-est e sud ovest muri.

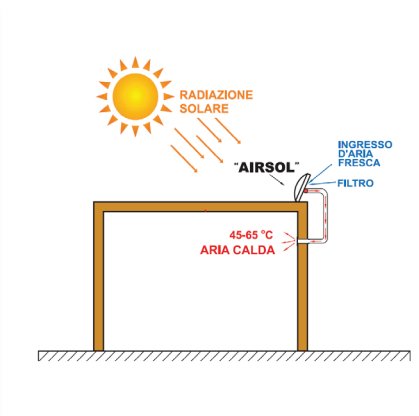

INSTALLAZIONE SUL TETTO PIANO:

In un edificio (casa) con tetto piano e condotti.

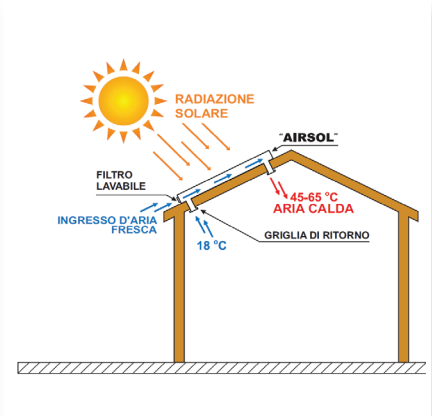

INSTALLAZIONE SUL TETTO:

Installazione sul tetto inclinato esposto a sud, sud-est.

AIRSOL

Applicazioni Commerciali Con Collettori In Serie.

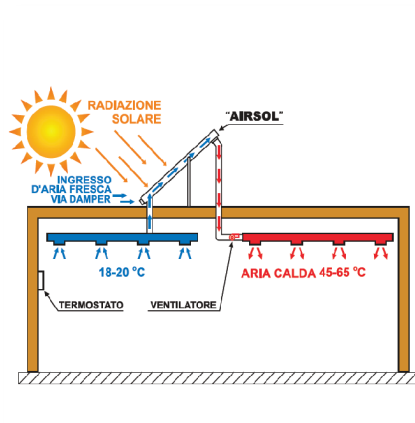

COMMERCIALE AUTONOMO:

- Raccomandato per
- Industrie
 - Scuole
 - Super mercati
 - Uffici
 - Campi militari
 - Ospedali
 - Alberghi
 - Palestre
 - Magazzini

In generale, ovunque tu hai bisogno di riscaldamento, deumidificazione, d'aria fresca e filtrata.

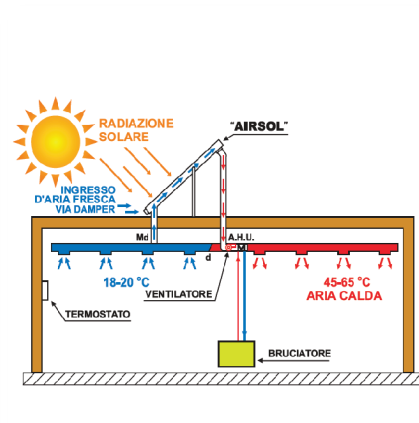

COMMERCIALE COMBINATO:

Puo essere utilizzato sia come l'unica derivazione di riscaldamento o come sistema ausiliario.
Puo essere combinato con olio o naturale caldaia a gas (bruciatori).

VANTAGGI

- Riscaldamento diretto gratuitamente con l'energia solare.
- Risparmio di carburante per riscaldamento tra 50% - 80% in case o edifici commerciali.
- Ideale per le casette, mantenendole calde e fresche. Mai piu l'umidità.
- Ideale per luoghi che hanno bisogno di riscaldamento e cambio di aria come ad esempio:
Scuole - Uffici - Fabbriche
- Ideale per ambienti chiusi come magazzini, sottoterra, ecc
- Installazioni molto semplici anche "fai da te"

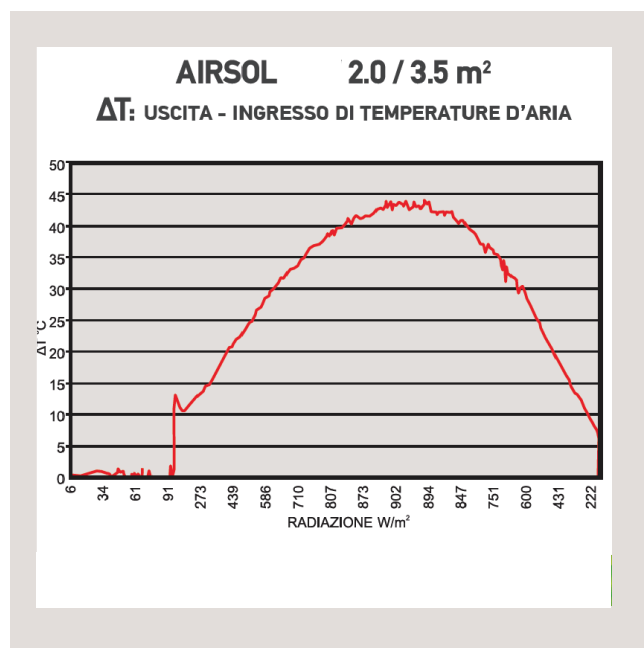
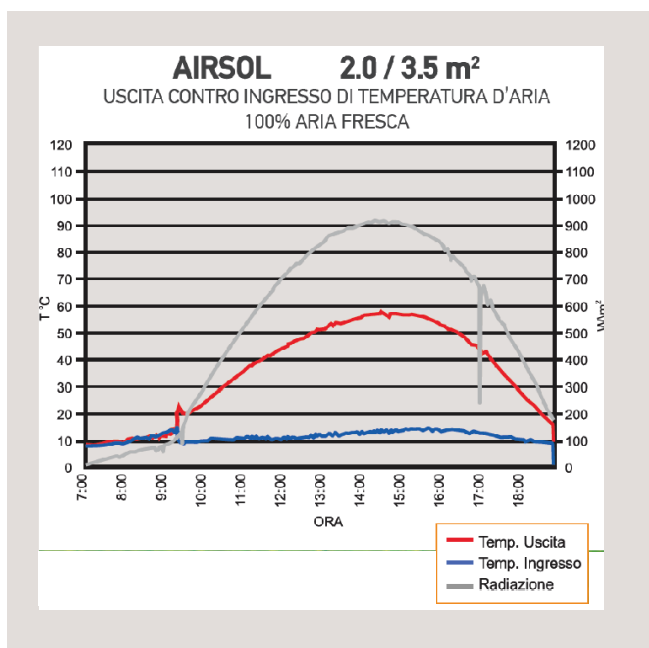

TIPO	Length	Width	Thickness	Peso (kg)	Area del collettore m ²	Potenza nominale**	Raccomandati per spazio
AIRSOL 20	2050	1040	195		2,13	1500Wp	20 a 60 m ²
AIRSOL 35	2830	1280	140		3,62	2700Wp	35 a 100 m ²

** valori calcolati con radiazione solare di 1000w / m²

Per la residenza permanente o locali di uso quotidiano basta selezionare il valore più basso dell'area spazio per migliorare le prestazioni e risparmio di carburante di oltre il 50%. Per le case di campagna o di vacanza e altri luoghi con le esigenze di riscaldamento più bassi e soprattutto con la necessità di ventilazione e deumidificazione, selezionare il valore più alto della zona camera.



MAIN COLLECTIVE SOLAR INSTALLATIONS Made by Sole



BURJ KHALIFA TOWER - Dubai, 2009 - Tallest building of the world over 828m / Sanitary Hot Water

NAME	COLLECTORS TYPE & SIZE	STORAGE CAPACITY	PLACE	YEAR
1. Calypso Bungalows Hotel	Flatplate collectors (100m ²)	5.000 ltr	Arkitsa	1975
2. Marpounda Beach Hotel	Flatplate collectors (60m ²)	3.000 ltr	Alonissos Island	1976
3. Galaxy Hotel	Flatplate collectors (70 m ²)	3.500 ltr	Alonissos Island	1975
4. Skiathos Palace Hotel	Flatplate collectors (250 m ²)	12.500 ltr	Skiathos Island	1976
5. Eden Rock Hotel	Flatplate collectors (100 m ²)	5.000 ltr	Rhodes Island	1977
6. Filoxenia Hotel	Flatplate collectors (75 m ²)	3.750 ltr	Kalamata	1977
7. Marathon Beach Hotel	Flatplate collectors (275 m ²)	13.750 ltr	Nea Makri	1978
8. Perandoni Hotel	Flatplate collectors (200 m ²)	10.000 ltr	Ierapetra, Crete	1978
9. Venus Hot	Flatplate collectors (80 m ²)	4.000 ltr	Milos Island	1978
10. Sterling Drug Hellas	Flatplate collectors (120 m ²)	6.000 ltr	Pallini	1979
11. N.C.S.R.“DEMOKRITOS” Solar System Laboratory	Flatplate collectors (800 m ²)	40.000 ltr	Athens, Greece	1979
12. Valaki’s Block of Flats	Flatplate collectors (100 m ²)	5.000 ltr	Athens, Greece	1980
13. Tobazi’s Residence Solar room & water heating	Flatplate collectors (25 m ²)	1.250 ltr	Trapeza, Aegio	1980
14. Xenia- EOTHotel	Flatplate collectors (90 m ²)	4.500 ltr	Larissa	1980
15. Olympic Stadium	Flatplate collectors (500 m ²)	25.000 ltr	Athens, Greece	1981
16. Olympiacos Diakopes Hotel	Vacuum tube collectors (400 m ²)	20.000 ltr	Kos Island	1989
17. Santa MarinaHotel	Flatplate collectors (200 m ²)	10.000 ltr	Ag. Nikolaos, Crete	1983
18. Santa MarinaHotel	Flatplate collectors (150 m ²)	7.500 ltr	Chania, Crete	1983
19. Crete Hotel	Flatplate collectors (40 m ²)	2.000 ltr	Chania, Crete	1983
20. Daidalos Hote	Flatplate collectors (400 m ²)	20.000 ltr	Kos Island	1989
21. Daicos Hotel	Flatplate collectors (100 m ²)	5.000 ltr	Kalamata	1989
22. Minavra Hotel	Flatplate collectors (60 m ²)	3.000 ltr	Vouliagmeni	1989
23. Saropoulos Plomari	Flatplate collectors (50 m ²)	2.500 ltr	Mitilini Island	1990
24. Peace& Friendship Stadium Cres Subsidy	Flatplate collectors (300 m ²)	15.000 ltr	Athens, Greece	1992
25. Allegro S.A. Children’s Clothing	Flatplate collectors (70 m ²)	3.500 ltr	Athens, Greece	1993
26. Tripou Katsouris Leather Treatment Factory	Flatplate collectors (300 m ²)	15.000 ltr	Athens, Greece	1993
27. Achaia Clauss Winery Cres Subsidy	Flatplate collectors (300 m ²)	15.000 ltr	Patra, Greece	1994
28. Porto Paros Hotel (160 m ²) 80 ALPHASystems	Flatplate collectors	8.000 ltr	Paros Island	1995

MAIN COLLECTIVE SOLAR INSTALLATIONS Made by Sole

SARANTISS.A., 1999-Solar Air -Conditioning 700kw

NAME	COLLECTORS TYPE & SIZE	STORAGE CAPACITY	PLACE	YEAR
29. SARANTISS.A. Solar Air- Conditioning 700kw	Flat plate collectors (blue selective) (2.664 m ²)		Oinofita	1999
30. Aziza Hotel	Flat plate collectors (476 m ²)	15.000ltr	Hamamet, Tunisia	1999
31. MEDITERRANEE HOTEL SwimmingPool& Water Heating	Flat plate collectors (626 m ²)	31.300ltr	Hamamet, Tunisia	1999
32. El- Kanta Hotel Swimming Pool & Water Heating	Flat plate collectors (674 m ²)	33.700ltr	Sousse, Tunisia	1999
33. MaliaBay Hotel	Flat plate collectors (120 m ²)	6.000ltr	Malia, Crete	1999
34. Paros Filoxenia	Flat plate collectors (30 m ²)	1.500ltr	Paros Island	1999
35. Rhoul Palace Hotel	Flat plate collectors (30 m ² & 100 m ² s / p collectors)	1.500ltr	Marrakech, Marocco	1999
36. CRES Spaceheating	Air Collectors /32m2		Greece	2000
37. Berber Palace	Flat plate collectors (550 m ²)	27.500ltr	Ouarzazate, Marocco	2000
38. Sports Stadium Amor Doghamne	Flat plate collectors (28 m ²)	1.400ltr	Gabes, Tunisia	2000
39. Rethymno Village Solar Air Conditioning 105kw, Swimming Pool & Hot Water Heating	Flat plate collectors (blue selective) (440 m ²)	8.000ltr	Rethymno, Crete	2000
40. Arion Palace Swimming Pool & Water Heating	Flatplatecollectors (blue selective) (100 m ²)	5.000ltr	Ierapetra, Crete	2000
41. VlamakisVillas SwimmingPool& Water Heating	Flat plate collectors (blue selective) (362 m ²)	18.100ltr	Chania, Crete	2000
42. Lentzakis Hotel SolarAir-Conditioning 105kw Swimming Pool & Hot Water Heating	Flat plate collectors (blue selective) (448 m ²)	4.000ltr	Rethymno, Crete	2000
43. ClubMed Hotel Hot Water Heating	Flat plate collectors (1000 m ²)	55.000ltr	Tunisia	2001
44. Kalypto Hotel (144 m ²) Hot Water Heating	Flat plate collectors (blue selective)	7.200ltr	Plakias, Crete	2001
45. Europa Hotel Swimming Pool & Water Heating	Flatplate Collectors (blue selective) (132 m ²)	6.600ltr	Panormos, Crete	2001
46. American Embassy Sanitary Hot Water	Flatplate Collectors (blue selective) (320 m ²)	16.000ltr	Abu Dhabi	2002
47. European Center Of Law	Aircollectors/120m2 Compact Swhalpha/24m2	2.400ltr	Sounio	2002
48. Public Baths in Gonabad Sanitary Hotwater	Flatplate Collectors(150 M ²) (1st Of 140)	12.000ltr	Iran	2004
49. Cresspace Heating	Flatplate Collectors (13,5m2)		Greece	2005

MAIN COLLECTIVE SOLAR INSTALLATIONS Made by Sole



KOLYMBARI BEACH HOTEL, 2010 - CHANIA, CRETE / SANITARY HOT WATER

NAME	COLLECTORS TYPE & SIZE	STORAGE CAPACITY	PLACE	YEAR
50. Simien Park Lodges Hotel Floor Heating	Flatplate Collectors (43.20 M ²)		Ethiopia	2002
51. European Business Center Sanitary Hotwater	Flatplate Collectors (108 M ²)	16.200ltr	Dubai	2004
52. Spastics Society Athens Pool Heating	Polypropylene Collectors (50 M ²)		Athens, Greece	2005
53. Hydramis Palace Hotel Sanitary Hot Water	Flatplate Collectors (1.215m ²)	70.000ltr	Crete, Greece	2005
54. German School Of Athens Pool Heating	Polypropylene Collectors (180 M ²)		Athens, Greece	2007
55. Cavo Spada Hotel Sanitary Hotwater	Flatplate Collectors (280m ²)	17.000ltr	Crete, Greece	2007
56. Tesco Super Market Solar Air Conditioning 250kw	Flatplate Collectors (1.036m ²)		Hungary	2007
57. Burj Khalifa Tower Tallest Building Of The World Over 828m Sanitary Hot Water	Flatplate Collectors (1.020m ²)	80.000ltr	Dubai	2008
58. Hamdan Sports Complex Sanitary Hot Waterand Swimming Poolheating	Flatplate Collectors (1.026m ²)	16000ltr	Dubai	2008
59. US Military Base Poolheating	Polypropylene Collectors (260 M ²)		Crete, Greece	2009
60. Princess Of Libyan Seahotel Sanitary Hot Water	Flatplate Collectors (120 M ²)	7.000ltr	Crete, Greece	2009
61. Avra Hotel Sanitary Hot Water	Flatplate Collectors (675 m ²)	40.000ltr	Crete, Greece	2010
62. Kolymbari BeachHotel Sanitary Hot Water	Flatplate Collectors (243 m ²)	15.000ltr	Crete, Greece	2010
63. Public sports complex Pool & Water Heatin	Vacuum & Polypropylene Collec- tors (456 m ²)	3.000 ltr	Loutraki	2011
64. Cres Solar Air Conditioning 35kw	Flatplate Collectors (160 m ²)	60.000ltr	Athens, Greece	2011
65. Usj- Campusdel'innovation Del'economie et du sport Sanitary Hot Water	Flatplate Collectors (240 m ²)	8.000ltr	Beirut	2011
66. Caldera Beach Hotel Sanitary Hot Water	Flatplate Collectors (1040 m ²)	20.000ltr	Crete, Greece	2012
67. Al Raha Gardens Villas Sanitary Hotwater	Flatplate Collectors (730 m ²)	54.400ltr	Abu Dhabi	2012

MAIN COLLECTIVE SOLAR INSTALLATIONS Made by Sole



NAME	COLLECTORS TYPE & SIZE	STORAGE CAPACITY	PLACE	YEAR
68. Fishing harbor Sanitary Hot Water	Flatplate Collectors (244 m ²)	18.000ltr	Dubai	2012
69. Future Schools Sanitary Water & Pool Heating	Flatplate Collectors (270 m ²)	15.000ltr	Abu Dhabi	2012
70. Swimming Pool Complex Sanitary Hot Water and Pool heating	Flatplate Collectors (551 m ²)	7.000ltr	Amaliada, Poloponnesse	2013
71. Kuala Lumpur Airport Sanitary Hotwater	Flatplate Collectors (65 m ²)		Kuala Lumpur	2013
72. Sultan Gardens Resort Sanitary Hot Water	Flatplate Collectors (104 m ²)	15.600ltr	Sharm ElSheikh, Egypt	2014
73. Navy Officers School Sanitary Hot Water	Flatplate Collectors (162 m ²)	8.000ltr	Athens, Greece	2014
74. The Bay Hotel Sanitary Hot Water	Flatplate Collectors (280 m ²)	21.000ltr	Zakynthos, Greece	2014
75. Mediterranean Beach Resort	Flatplate Collectors (202 m ²)	9.000ltr	Zakynthos, Greece	2016
76. Bloom Gardens Sanitary Hot Water	Flatplate Collectors (408 m ²)	24.200ltr	Abu Dhabi	2016
77. Airforce Military Base Sanitary Hot Water	Flatplate Collectors (42 M ²)	2.500ltr	Marathon, Greece	2016
78. Burjeel Hospital Medcity	Flatplate Collectors (338 M ²)	24.800ltr	Abu Dhabi	2017
79. Flora Airpor Thotel Sanitary Hot Water	Flatplate Collectors (208 M ²)	15.000ltr	Dubai	2017
80. Salamcrown Plaza Sanitary Hot Water	Flatplate Collectors (208 M ²)	16.000ltr	Jeddah, S.Arabia	2017
81. Alfaya Complex Sanitary Hot Water	Flatplate Collectors (433 M ²)	32.800ltr	Abu Dhabi	2017
82. Hsbcbank Sanitary Hot Water	Flatplate Collectors (63 M ²)	4.500ltr	Dubai	2017
83. St.Catherin'sshcool Pool Heating	Flatplate Collectors (190 M ²)		Athens, Greece	2017
84. Asteras Vouliagmenis Sanitary Hot Water	Flatplate Collectors (346 M ²)		Athens, Greece	2018
85. Pgphotel Sanitary Hot Water	Flatplate Collectors (182 M ²)	16.000ltr	Zakynthos, Greece	2018
86. Anmatt Clinic Sanitary Hotwater	Flatplate Collectors (62 M ²)	4.500ltr	Al Khobar, S. Arabia	2018

MAIN COLLECTIVE SOLAR INSTALLATIONS Made by Sole



NAME	COLLECTORS TYPE & SIZE	STORAGE CAPACITY	PLACE	YEAR
87. Heliessa Hotel Sanitary Hot Water	Flatplate Collectors (50 M ²)	3.100ltr	Paros, Greece	2018
88. Cavoorient Beach Hotel Sanitary Hot Water	Flatplate Collectors (182 M ²)	16.000ltr	Zakynthos, Greece	2018
89. Ikea Sanitary Hot Water	Flatplate Collectors (52 M ²)	3.000ltr	Cyprus	2019
90. Alsofouh Complex Sanitary Hotwater	Flatplate Collectors (240 M ²)	29.000ltr	Dubai, UAE	2019
91. Kiriri Gardenhotel Sanitary Hot Water	Flatplate Collectors (84 M ²)	6.000ltr	Bujumbura, Burundi	2019
92. Dubai Hills Mall Sanitary Hot Water	Flatplate Collectors (52 M ²)	5.500ltr	Dubai, UAE	2019
93. IKKCAMP Sanitary HotWater	Flatplate Collectors (104m ²)	12.000ltr	Dubai, UAE	2019
94. CMW Sanitary Hot Water	Flatplate Collectors (110 m ²)	7.000ltr	Abu Dhabi, UAE	2019
95. Alzahia Residential 282 Villas	Flatplate Collectors (1296 M ²)	100.800ltr	Sharjah, UAE	2019
96. Al Barsha Hotel Sanitary Hot Water	Flatplate Collectors (158 M ²)	12.600ltr	Abu Dhabi, UAE	2020
97. Ngong Roadapartments Sanitaru Hotwater	Flatplate Collectors (468 M ²)	15.000ltr	Nairobi, Kenya	2020
98. Rcy Sanitary Hot Water	Flatplate Collectors (455 M ²)	24.500ltr	Yanbu, S.Arabia	2020
99. Danaatal Baraka Development Sanitary Hot Water	Flatplate Collectors (492 M ²)	42.200ltr	Bahrain	2020
100. Cmw Sanitary Hot Water	Flatplate Collectors (1541 M ²)	106.000ltr	Abu Dhabi, UAE	2020

MAIN COLLECTIVE SOLAR INSTALLATIONS Made by Sole

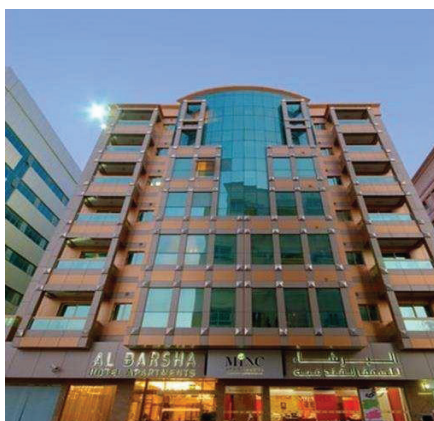

NAME	COLLECTORS TYPE & SIZE	STORAGE CAPACITY	PLACE	YEAR
101. Command Military Works Sanitary Hot Water	Thermosiphon Systems (23 M ²)	3,000 Ltr	Naxos, Greece	2021
102. Naxos Imperial Sanitary Hot Water	Thermosiphon Systems (50,6 M ²)	6,600 Ltr	Naxos, Greece	2021
103. Command Military Works Sanitary Hot Water	Thermosiphon Systems (782 M ²)	54.400 Ltr	Abu Dhabi, UAE	2021
104. Central View Of Naxos Sanitary Hot Water	Thermosiphon Systems (41,4 M ²)	5,400 Ltr	Naxos, Greece	2021
105. Villa Nova La Rosa Sanitary Hot Water	Thermosiphon Systems (1220 M ²)	120.000 Ltr	UAE	2022
106. Zaid Housing Program 1 Sanitary Hot Water	Thermosiphon Systems (290 M ²)	5.500ltr	UAE	2022
107. Zaid Housing Program 2 Sanitary Hot Water	Thermosiphon Systems (260 M ²)	42.750 Ltr	UAE	2022
108. Helea Family Beach Resort Sanitary Hot Water	Flatplate Collectors (110 m ²)	32.500 Ltr	Rhodes, Greece	2022
109. Jordanian Chamber Of Commerce Solar Air Conditioning	Flatplate Collectors (1452m ²)	-	Aqaba, Jordan	2022
110. BEMCO&NASCON TILAL AL GHAF-MAJID AL FUTTAIM	3.123,40 m ²	-	UAE	2023
111.REMCO EDAMAC LAGOON SANTORINI 1,2 & 3 VILLA	4.656 m ²	-	UAE	2023
112. JINGTIAN BUILDING CONTRACTING CO L.L.C. 729 villas Project- Al Muntazy-1	2916 m ²	-	UAE	2023
113. BCG MBRAM CITY DIST. ONE - PH 3B VILLAS	2.415 m ²	-	UAE	2023
114. VILLA NOVA LA ROSA DUBAI LAND PROPERTIES	883,2 m ²	-	UAE	2023

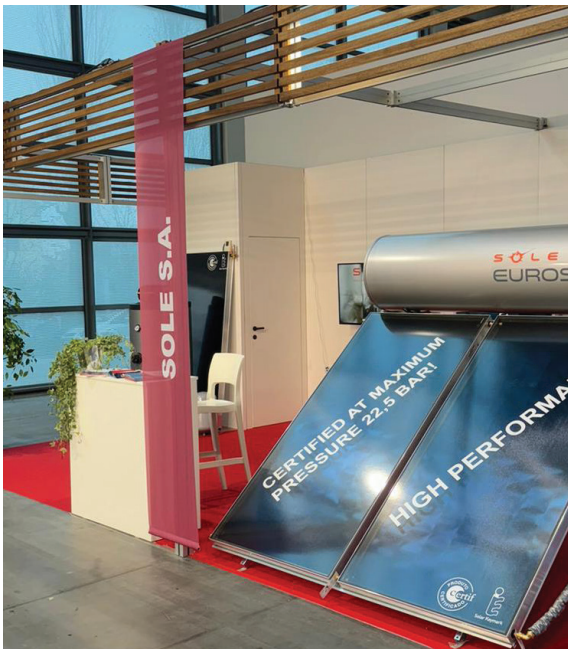

**GRECIA
EUROPA**

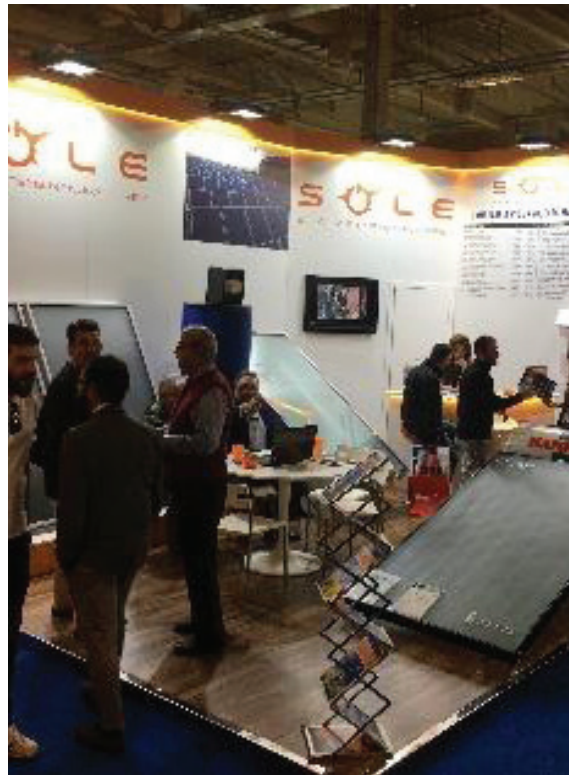

PARTECIPAZIONE A FIERE

Save Energy,
Cyprus

Mostra Convegno,
Milan

Climatherm,
Athens

BIG 5,
Dubai



BIG 5 Construct,
S. Arabia

International
Exhibition of
Thessaloniki

WFES,
Abu Dhabi

Oikonomiki
Thermansi,
Athens

BATIMAT,
Paris

Green Building
Solutions,
Qatar

Intersolar,
Munich

Energeia,
Athens

Genera,
Madrid

Solar Expo,
Verona

Save Energy,
S.Arabia

Key Energy Expo,
Rimini



EMIRATI ARABI UNITI
EAU



Dalla sua fondazione nel **1974 SOLE S.A.** si è impegnata nella protezione dell'ambiente e nella riduzione delle emissioni di CO2.



SOLE S.A. detiene numerosi premi e riconoscimenti ambientali, contribuendo con i suoi prodotti all'ambiente in tutti e 5 i continenti.

Contattaci oggi stesso e investi in un futuro energetico più sostenibile ed economicamente efficiente con SOLE S.A.!

SOLE S.A.

Ufficio SOLE Italia

Via Mattine 65 AGROPOLI (SA)

Tel.: 0974 227070

Fax: 0974 227070

www.sole.gr

www.eurostar-solar.com

